



**FINNMASTER**

TUOTEINFO JÄLLEENMYYJILLE

2026

Suomi

# Sisältö

## CABIN

---

FINNMASTER PILOT 8	4
FINNMASTER PILOT 7	11

## DAY CRUISER

---

FINNMASTER T9	17
FINNMASTER T8	24
FINNMASTER T7	30
FINNMASTER T6	36

## BOW RIDER

---

FINNMASTER R6	41
FINNMASTER R5	46

## CONSOLE

---

FINNMASTER S6	50
FINNMASTER S5	55

DEALER ONLINE	59
---------------	----



# Vahvat perinteet, moderni muotoilu

Kauniissa ja vaativassa saaristossamme vene on paljon muutakin kuin pelkkä kuljetusväline – se on vapautta, intohimoa ja perinnettä. Ennen kaikkea se on kuitenkin elämäntapa.

Finnmaster-veneet edustavat vahvaa suomalaista veneenrakennustaitoa. Veneenrakennusperinne välittyy sukupolvelta toiselle, ja vuodesta toiseen osaaminen ja intohimo nivoutuvat osaksi suunnittelemiamme ja rakentamiamme veneitä.

Vaikka veneenrakennuksen taidon juuret ovat historiassa, katseemme ei ole liimautunut menneisyyteen. Sen sijaan katsomme jatkuvasti innolla uusia ideoita, teknologioita ja tapoja olla parempia.

Seuraaville sivuille olemme koonneet kattavan tietopaketin veneiden varustelusta ja yksityiskohdista. Mukana on myös sitaatteja venelehdissä kirjoitetuista testeistä.





# Pilot 8

## Tekniset tiedot

Pituus:	8,40 m
Leveys:	3,00 m
Syväys (runko):	0,55 m
Paino:	3000 kg
Henkilömäärä:	10
Makuupaikat:	4+2
Moottori:	300-400 hv
Polttoainetankin tilavuus:	411 l
Septitankin tilavuus:	65 l
Vesitankin tilavuus:	65 l
Kategoria:	B
Rungon v-kulma:	20°

## Testitulokset

Mercury V10-400 Verado

Hiö	RPM	nopeus/s	l/h	l/mpk
1	6185	44,1	129,7	2,94
1	5500	38,6	108,4	2,81
1	5000	34,3	85,6	2,50
1	4500	30,1	60,6	2,01
1	4000	25,3	49,1	1,94
1	3500	17,8	40,0	2,24
1	3000	13,4	31,3	2,34

Potkuri: Revolution x - 17,1 x 20

## Vakiovarusteet

- Karttaplotteri, 12"
- Moottorin tiedot plotterille
- Sähköhydraulinen ohjaustehostin
- Trimit automaattikalla
- Tuulilasinyyhkijät 2 kpl
- 2-akkujärjestelmä
- Iso avattava kattoluukku
- Takaliukuovi
- Kuljettajan liukuovi
- Tuulilasi karkaistua lasia
- Avattava sivuikkuna (BB-puoli)
- Suuret runkoikkunat
- Avattava kansiluukku & hytysverkko
- Mustat haponkestävät kaiteet
- Sisätilan pöytä
- Sisätilan patjasarja, Silververtex Carbon
- Sisätilan mattosarja
- Pentteri & pesuallas
- Sähköinen WC:n huuhdelu
- Peili
- Kulkuvalot
- 3 x USB sähköön ulosotto
- Keulapotkurin putki
- Sammutin
- Pilssipumppu, manuaalinen & sähköinen
- Ankkuriboksi
- Avotilan takapenkki
- Uimataso & uimaporras
- Mukitelineet
- Lepuuttajan teline
- Lepuuttajat, 4 kpl
- Lepuuttajan suojukset
- Knaapit, 6 kpl
- Valkoinen runkoväri

## Lisävarusteet

- Joystick ohjaus + autopilotti (vaatii portaattoman keulapotkurin)
- Sleinper portaaton keulapotkuri
- Keulapotkuri SE40/125 S
- Simrad 20+ tutka
- Simrad VHF/AIS
- Seakeeper Ride trimmit
- Sähköinen taka-ankkurivinssi
- Sähköinen etu-ankkurivinssi
- Maxi maasähkö 3000 sis. invertteri
- Maasähkö
- Aurinkopaneelit 2 x 100W
- Ilmastointi 13 000 BTU
- Diesel lämmitin 4 kW
- Induktioliesi Dometic (vaatii maasähkön & invertterin)
- Wallas 800D keraaminen liesi
- Jääkaappi, 50 litraa
- Lämmin painevesi (vaatii maasähkön)
- Kansisuihku (merivesi)
- Kansisuihku (makea vesi)
- Tuulilasin pesuri
- JL Audio äänentoistojärjestelmä
- Fusion äänentoistojärjestelmä
- Avotilan Syntek
- MarineMat avotilaan
- Plasdeck avotilaan
- Kuomu
- Ledbar
- Avotilan pöytä
- Patjasarja, Macadamia (vakiovärin Carbon tilalle)
- Lisäpatja/lisävuode ohjaamo
- Avotilan taitettava BB sivupenkki
- Avotilan lisästuin/säilytys
- Avotilan patjat
- Petauspatjat
- Aurinkotasoa, keulakannelle
- Aurinkotasoa, avotilaan
- Verhosarja

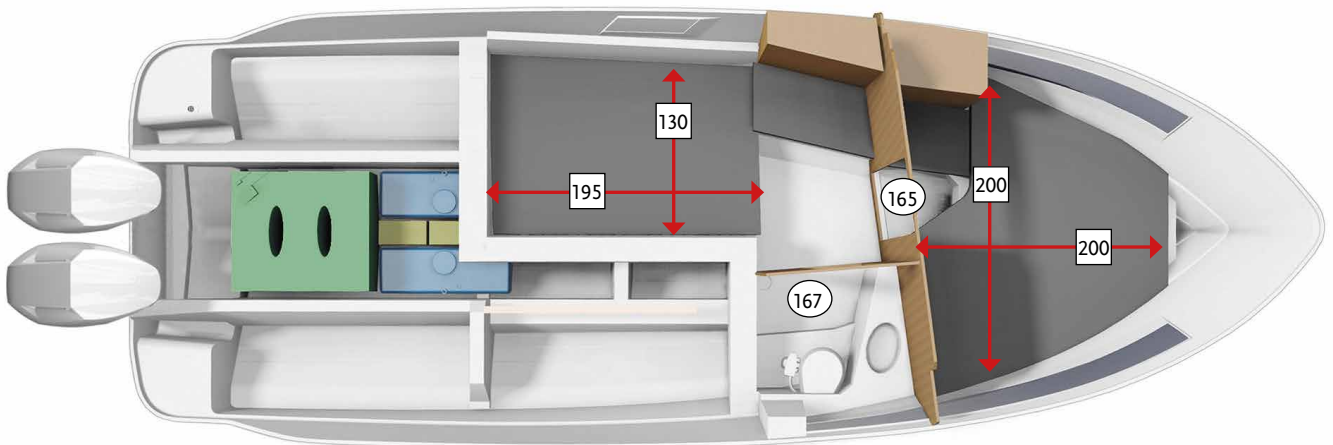
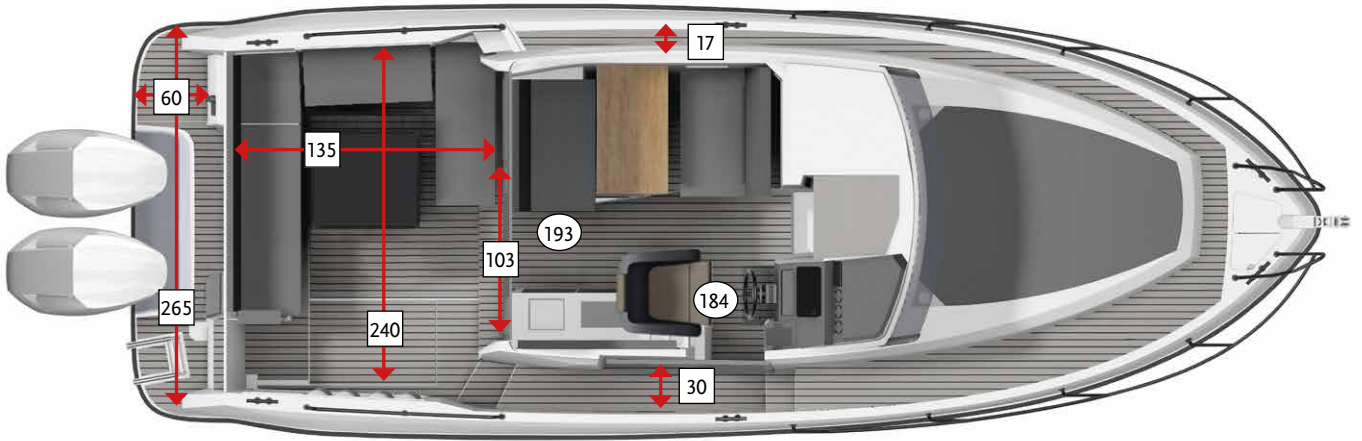

Lepuuttajat pidikkeineen, suojuukset ja narut kuuluvat varustukseen



Pitkä katto antaa suojan sateelta ja auringonpaahteelta.



Keulakaiteet ovat korkeat, tukevat ja valmistettu haponkestävästä teräksestä.



Veneen tyyrpuurin puolen lasketulla sivukannella on turvallista kulkea korkean varalaidan ansiosta.



Hyvinvarustettu ohjaamo, jossa 12" karttaplotteri.



Suuri liukuva kattoluukku kuuluu vakiovarustukseen. Ohjaamossa on reilu seisomakorkeus.



Apukuljettajan pulpetista löytyy mukinpidike ja kannellinen säilytyslokero, jonka sisältää USB-pistokkeen.



BB-puolen avattava sivuikkuna kuuluu vakiovarustukseen. Erinomainen tuuletuksen kannalta.



Kuljettajalle on oma uloskäynti, mikä helpottaa esim. rantautumista.



FM332246 Verhosarja (lisävaruste).



FM332248 Wallas 800D keraaminen liesi (lisävaruste). Pesuallas 65-litran painevesijärjestelmällä on vakiovaruste.



FM332355 Induktioliesi Dometic CVI1350 (vaatii Maxi maasähkön + invertterin) (lisävaruste).



Pöydän ympärillä on tilaa neljälle henkilölle. Apukuljettajan istuimessa on kääntyvä selkänoja.



FM332249 Jääkaappi, 50 litraa (lisävaruste). Mattosarja on vakiovaruste.



Erillinen WC-tila, jossa pesuallas, vesi-WC sähköisellä huuhtelulla ja runkoikkuna tuuletusventtiilillä.



FM331038 Lämmin painevesi (lisävaruste) vaatii maasähkön. Suihku on vakiovaruste.



Keulakabiinista löytyy parivuode, istumapaikka, vaatekaappi, suuret runkoikkunat ja avattava kansiluukku.



Keskikabiinissa on parivuode (pituus 1,95 m), istumapaikka, vaatekaappi ja runkoikkuna tuuletusventtiilillä.



FM331012 Petauspatja, keulakabiiniin (lisävaruste).



FM331013 Petauspatja pistopunkka (lisävaruste).



Penkkien alla on säilytystilaa. Luukun voi avata vaikka patjat ovat paikoillaan ja kaasujousi pitää kannen avoinna.



Avattava kansiluukku ja mukinpidikkeet ovat vakiovarusteita.



Tilava avotila, jossa korkea varalaita. FM331677 Avotilan pöytä (lisävaruste). FM331731 Avotilan synteak (lisävaruste).



FM331023 Avotilan lisäistuin/säilytys (lisävaruste). FM331188 Avotilan lisäistuimen patja (lisävaruste).



FM331189 Patjat avotilan takapenkille (lisävaruste). Portti lisää turvallisuutta.



FM331021 Avotilan taitettava BB-sivupenkki (lisävaruste). FM331187 Avotilan sivupenkin patja (lisävaruste).



FM331186 Aurinkotasoa taakse (lisävaruste).



FM331185 Aurinkotasoa eteen (lisävaruste).



FM332247 Kuomu (lisävaruste).



FM331785 Aurinkopaneelit 2 x 100W (lisävaruste).



FM332000 Patjasarja Silvertex Macadamia, vakiona olevan Carbonin tilalle (lisävaruste).



FM331035 Sähköinen ankkurivinssi keulaan, Maxwell (lisävaruste).



FM331553 Sähköinen ankkurivinssi taakse, Sleipner (lisävaruste).



FM332571 Keulapotkuri SE50 / 140S (lisävaruste).



FM331781 Fusion äänentoistojärjestelmä (lisävaruste).



FM332484 JL Audio äänentoistojärjestelmä (lisävaruste).

**Vene 1-2/2014:**

"Muotoilultaan ja yleisolemukseltaan 8.0 on ehkä hienoin ja modernein tällä hetkellä markkinoilla oleva Pilothouse."

**Venemestari 2/2014:**

"Rehvakas kalavene? Iso yhteysvene keliin kuin keliin? Vai sittenkin koko perheen käytännöllinen matkavene? Finnmaster Pilot 8.0 venyy luokkarajojen äärille ja ylikin."

"Vene sekä näyttää että tuntuu tasapainoiselta. Styrpuurin leveämpi sivukansi ja ohjaamosta suoraan sivukannelle johdava liukuovi ovat juuri niin toimiva kokonaisuus kuin kuvitella saattaa."

"Pilotista löytyvä keskikajuutan iso runkoikkuna on tässä kokoluokassa harvinaisuus, joka avartaa kummasti mieltä ja maisemaa punkalle kömpiessä."

"Harvan 8,5-metrinen veneen ovella ja laipiolla muista tiloista eriytetyssä keulakajuutassa on reilun kokoisen kiinteän parivuoteen lisäksi vaatekaappi, pukeutumispenkki ja vielä pieni ruutu tyhjää lattiatilaa asioimiseen."

"Ohjaustuntuma on muista Grandezzoista ja Finnmasterista tutun oloinen, tarkka ja välitön. Kun vene reagoi ohjausliikkeisiin nopeasti ja selkeästi, on Pilotia vaivaton kaitsea myös haastavimmissa olosuhteissa."

**Motorboat Owner 8/2014:**

"The Pilot 8 offers great outside space, a safe route forward and good access across the bathing platform."

"The Pilot 8.0 brings a touch of Finnish class to the sportfisher market. It feels more like a cruiser, than a fishing boat, and as such it offers a great entry-level boat, capable of tackling just the sort of conditions you will find around the British coast."

**Båtmagasinet 1/2014:**

"Pilot 8.0 er et vellykket kompromiss mellom en bruksbåt med stort akterdekk og en turbåt med grei bokomfort for lengre overnattningsturer."

"Organiseringen av førerplassen er utmerket, med tanke på at man både kan stå og sitte når man kjører. En hengslet plate ved dørken kan felles opp ned slik at man både har fothviler når man sitter og mulighet til å stå med hodet gjennom takluken."

"Alt i alt er vi svært tilfreds med sjøegenskapene, støynivået og den praktiske layouten."

**Power Boat & RIB 2017:**

"In the last year I have tested seven outboard-powered wheelhouse boats in the 7 m to 9 m bracket, and the Pilot 8 comes out on top. This is not just because it drives so well, to the point that you start donning your sport boat head, but because it drives so well, but because it is genuinely innovative and exceedingly well built. It is a jack of all trades, but also a master of many - the perfect pocket cruiser that will always get the family home if things blow up."

**Vi Båtgare 1/2014:**

"Den har fina utrymmen inomhus för någon veckas semester. Fyra till fem personer kan äta, sova, laga mat, gå på toaletten och umgås. Samtidigt kan hela familjen sitta utomhus under fina dagar, både under gång och när middagen ska dukas fram."

"Stilen ger en modern känsla som mer minner om ett modernt hotellrum. Med hjälp av textilier på skott och i tak är båten också mer ombonad än många konkurrenter."

"Finnmaster ser ut som en dyr båt - men kostar ungefär som konkurrenterna från Frankrike och Poland."

"Men Finnmaster har kamouflerat höjden med en bred svart ruta som löper längst skroven. Det tillsammans med den framåtlutade rutramen ger Pilot 8.0 ett kantigt, modernt utseende. Ful-snyggt i mitt tycke."

**Båtliv 2/2014:**

"God sjøbåt i allslags vær!"

"Finnmaster Pilot 8 er en god sjøbåt til variert bruk i allslags vær. Båten egner seg godt både til ferieturer for en familie på fire go som bruksbåt til fiske eller andre aktiviteter. Jeg har selv brukt flere lignende båter på lange reportasjeturer, og med gode erfaringer. Jeg liker det tøffe utseendet på denne styrehusbåten med frontvinduet slik vi kjenner det fra yrkesbåter. Vinduene i skroget ser svarte ut fra utsiden, og er med på å gi båten karakter. Dessuten synes jeg løsningen med nedsenkt "walkaround"-løsning på bare styrbord side var en meget god idé. Egentlig har man nesten det samme om bord her som i en mye større båt; alt er bare i mindre målestokk."

**Vi Menn Båt 45/2013:**

"For her er det klart at de har fått fram et godt universalalternativ for helårsbrukeren. Alt fra langtur og ferier til fiske og transport kan stå på menyen her - dette er også blant klassens største med utenbords. Det merkes også i sjøen, men den til å veie rundt tre tonn kjennes både livlig og velkjørende ut uten de store overraskelsene over planeringsterskelen eller svingene."

**Boating New Zealand dec 2015:**

"Nicely finished, the interior displays modern, hardwearing fabrics, attractive wooden cabinetry and trim, teak floors to match the decks and a practical floor plan that fits in a useful galley to starboard and a raised dinette to port with facing seats to accommodate four."

"The Finnmaster gives the impression it's very well made. Interior fit and finish is excellent and while it's not flasky inside, there is more than a bit of Scandinavian style in evidence."

"The Finnmaster Pilot 8 feels bulletproof and is a pleasure to drive."



# Pilot 7

## Tekniset tiedot

Pituus:	7,20 m
Leveys:	2,55 m
Syväys (runko):	0,50 m
Paino:	1700 kg
Henkilömäärä:	7
Makuupaikat:	2+1
Moottori:	115-200 hv
Polttoainetankin tilavuus:	197 l
Septitankin tilavuus:	47 l
Vesitankin tilavuus:	39 l
Kategoria:	C
Rungon v-kulma:	16°

## Testitulokset

Yamaha F200FETX

hlö	RPM	kn	l/h	l/mpk
2	5500	34,3	71,5	2,08
2	5000	29,3	55,1	1,88
2	4500	25,2	38,2	1,52
2	4000	21,6	29,0	1,34
2	3500	16,9	22,5	1,33
2	3000	10,4	17,4	1,67
2	2000	6,6	8,4	1,27
2	1000	3,7	3,0	0,81
2	600	2,3	2,1	0,91

Potkuri: 68F - Reliance SDS 14 1/4 x 15-M

## Vakiovarusteet

- Karttaplotteri, 9"
- Monitoimimittarit
- Sähköhydraulinen ohjaustehostin
- Sähköinen kaukohallintalaite
- Tuulilasinyyhkijät 2 kpl
- 2-akkujärjestelmä
- Iso avattava kattoluukku
- Takaliukuovi
- Tuulilasi karkaistua lasia
- Avattavat sivuikkunat
- Mustat haponkestävät kaiteet
- Sisätilan pöytä
- Apukuljettajan kääntyvä selkänoja
- Sisätilan patjat
- Sisätilan matot
- Pentteri & pesuallas
- Vesi-WC & sähköinen WC:n huuhtelu
- Kulkuvalot
- 2 x USB sähköns ulosotto
- Sammutin
- Automaatti pilssipumppu
- Ankkuriboksit, 3 kpl
- Säilytystilat avotilan lattian alla, 3 kpl
- Avotilan takapenkki
- Uimataso & uimaporras
- Lepuuttajien teline
- Lepuuttajat, 4 kpl & suojuukset
- Knaapit, 6 kpl
- Valkoinen runkoväri

## Lisävarusteet

- Simrad 20+ tutka
- Simrad VHF/AIS
- Seakeeper Ride trimmit
- Trimmitasot automatiikalla
- Trimmit indikaattorilla
- Keulapotkuri
- Sähköinen etuankkurivinssi
- JL Audio äänentoistojärjestelmä
- Fusion äänentoistojärjestelmä
- Maasähkö
- Aurinkopaneelit 2 x 50W
- Synteak avotilaan
- MarineMat avotilaan
- Plasdeck avotilaan
- Kuomu
- Diesel lämmitin 4 kW
- Wallas 800D keraaminen liesi
- Jääkaappi, 50 litraa
- Kansisuihku (merivesi)
- Tuulilasin pesuri
- LED-työvalo
- Ledbar
- Targa uistelukaari
- Runkoikkunat
- Avotilan pöytä
- Avotilan taitettava BB sivupenkki
- Avotilan patjat
- Istuintyyny pentterin päälle
- Lisäpatja kabiinin pöydän päälle
- Verhosarja

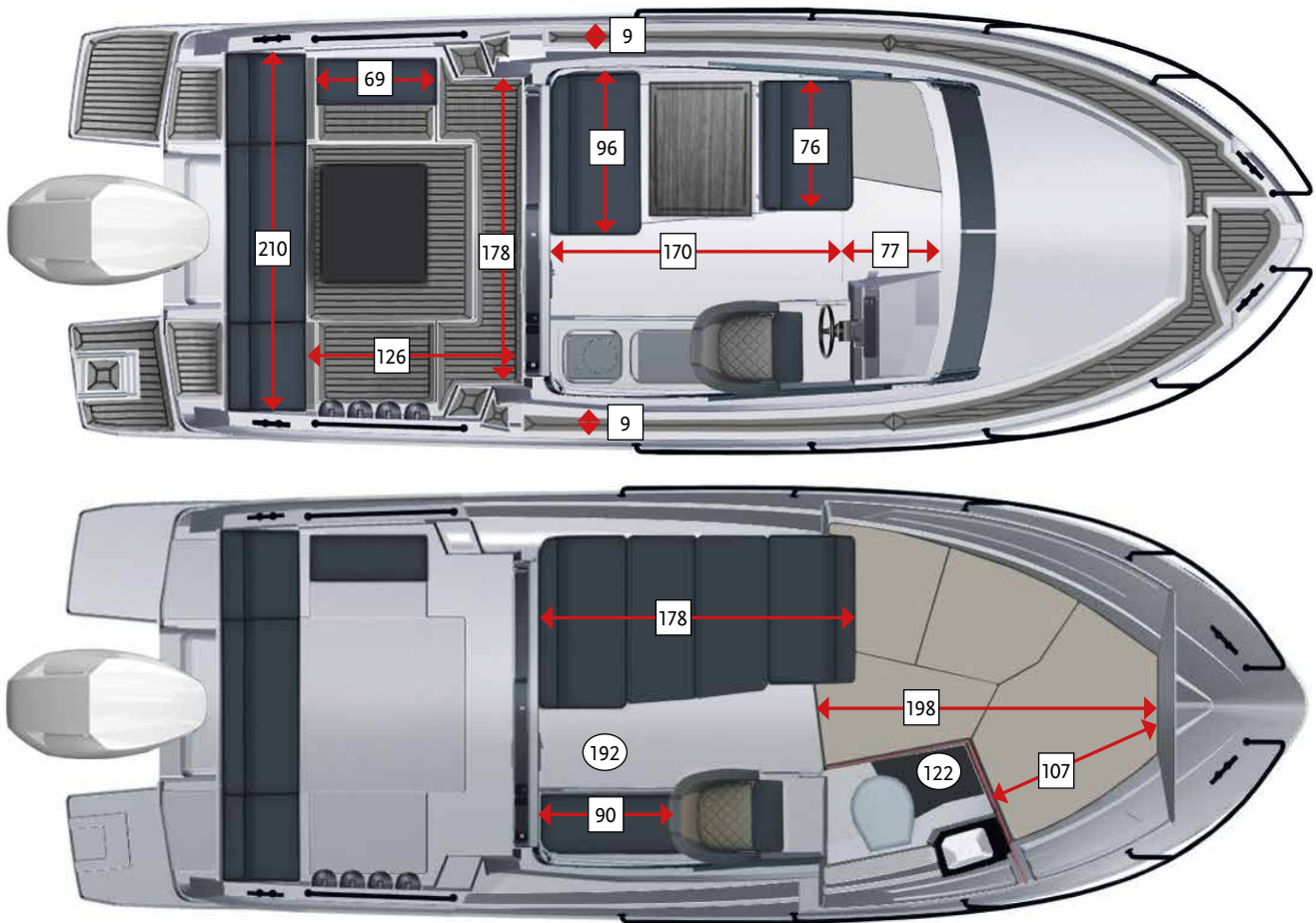

Hyvin suunniteltu ohjaamo. Kaikki tarvittava on käden ulottuvilla. 9" karttaplotteri on vakiovaruste.



Avattavat sivuikkunat parantavat veneen tuuletusta.



Suuri kattoluukku kuuluu vakiovarustukseen.



Pöydän ympärillä on runsaasti istumapaikkoja.



Tilava avotila, jossa korkea varalaita.



Takaa löytyy kaksi tilavaa ankkuriboksia. Tankkaushela suojassa kannen alla.



Avotilan lattian alla on kolme suurta säilytyslokeroa.



Kulkuvalot ovat suojassa kolhuilta omissa syvennyksissään.



Veneeseen on helppo nousta uimatasolta. Portti lisää turvallisuutta.



Apukuljettajan penkin selkänojan voi kääntää molempiin suuntiin.



Veneessä on erillinen WC-tila. Sähköinen vesi-WC 40-litran septitankilla kuuluu vakiovarustukseen.



FM331732 Avotilan Syntek (lisävaruste).  
Keulassa on kolmas ankkuriboksi.



FM331938 Aurinkopaneelit 2 x 50W (lisävaruste).



FM33941 LED-työvalo (lisävaruste).



Lepuuttajat pidikkeineen ja lepuuttajien suojuukset kuuluvat vakiovarustukseen.



FM331292 Avotilan taitettava BB-sivupenkki (lisävaruste).



FM331673 Avotilan pöytä (lisävaruste).  
FM331291 Avotilan patjat (lisävaruste).



FM331297 Lisäpatja pöydän päälle (lisävuode kabiiniin) (lisävaruste).



FM331296 Istuintyyny pentterin päälle (lisävaruste).



FM331838 Runkoikkunat (lisävaruste).



FM331842 Kuomu (lisävaruste). Sivu- ja takaosat voidaan irrottaa vetoketjulla.



FM331838 Runkoikkunat (lisävaruste).  
Lisäpatjan avulla makuutilasta saa koko keulan kattavan.



FM331287 Ohjaamon verhosarja (lisävaruste).



Keulasta löytyy makuutilat kahdelle aikuiselle.



FM332250 Jääkaappi, 50 litraa (lisävaruste). Mattosarja on vakiovaruste.



Ohjauspaikan takaa löytyy pentteri ja pesuallas 39-litran painevesijärjestelmällä.



FM331618 Wallas 800D keraam. liesi (lisävaruste).

**Venemestari 11/2015**

"Sähkö-wc:n joutuu ostamaan lisävarusteena moneen puolen miljoonan matkaveneeseenkin, mutta Weekendissä se on onnistuneesti vakiovaruste."

"Weekend halkoo massallaan aaltoja varsin mukavasti, mutta reagoi kuitenkin ohjaukseen sekä moottoritrinmien ja trimmilevyjen säätämiseen nöyrästi ja luontevasti. Ajojuntuma on sen myötä mukavan jämpti ja jämäkkä."

Tilojen puolesta Weekend nousee seitsemän metristen hyttiveneiden kärkeen ja toimii mainiosti pienen perheen retkiveneenä tai neljälle, jopa seitsemälle henkilölle istumapaikat sisällä tarjoavana yhteysveneena. Ja tuskin parinkolmen hengen sukellusporukkakaan panee pahakseen hyttin säänsuojaa ja parantunutta mukavuustasoa."

**Vene 5/2016:**

"Finnmasterin monipuolisempi vakiovarustus näkyy erityisesti pentterissä. Pilot 7 Weekend on vakiona varustettu paineveden lisäksi pienellä keittimellä ja jääkaapilla."

"Finnmasterin puuosat ovat muutenkin jämäkämpä ja viimeistellympiä."

"Viimeistelyn laadussa Finnmaster viekin pidemmän korren."

**Båtmagasinet 12/2015**

"ROMSLIG: Det er god platss på akterdekket. L-sofaen rommer mange. Under dørken et kjempestort stuverom."

"Førerplassen har for øvrig et veldig fint dashboard som er matt gråmalt og god plass til navigasjonsinstrumenter."

"Bysseseksjonen ligger bak førerplassen og er velutstyrt med oppvaskkum, ferskvann, plass for kokkapparat, kjøleskap og godt om hyller og skuffer. Inne i styrhuset er høyden mellom dørk og tak nesten to meter hele veien fram till frontruten."

"Elegant akterdekk."

**Vi Båtgare 13/2015**

"Finnmaster Pilot 7 Weekend är en välbyggd båt som lämpar sig mycket bra för veckoslutet. Med full funktionalitet i detta lilla formatet kan man njuta av friheten till sjöss även då vädergudarna tycker att regn är roligare än sol."

"Sportig familjehytt"

" Med mer komfort och mysfaktor har transportbåten blivit ett familjealternativ."

"Det man nu har tagit fram är ingen annat än en mycket bra båt för veckoslut. Oavsett väder."

"Den generösa takhöjden och de stora glaspartierna ger hytten rymd."

"Tyst gång"

**Båtmagasinet 4/2017**

"Styrken mot Finnmaster Pilot 7 Weekend ligger på de praktiske løsningene, og sjøegenskapene."

"Finnmasteren oppnår høyere toppfart og lavere forbruk enn Merry Fisher, noe som indikerer at båten har et mer lettdrevet skrog. Pilot 7 Weekend går merkbart mykere og mer komfortabelt i sjøen og fremstår som mer kompakt og sammenskrudd enn Merry Fisher 795."

"Finnmaster er noe mer kompakt, gir mer kvalitetsfølelse og bedre sjøegenskaper."

"Man betalar utvilsomt en hel del det ekstra for Finnmasteren, men som en helårs bruksbåt for fiske og transport, er den vårt klare førstevalg."

**Powerboatandrib.com**

"I have a habit of always giving guard rails a good ag when I meet a boat for the first time, and the Finnmaster has some of the most stubborn rail stanchions I have come across."

"I am a great believer in first impressions, and when it came to driving the Pilot 7 Weekend I was not to be disappointed. This was just as well as the weather was looking truly testing – blowing 5 and strengthening fast. In fairness, the conditions were perfect for testing a boat built for all seasons, but by the end of the day it was becoming a borderline case for a 7m craft as things were returning to the feisty conditions of the previous days."

"The narrow beam and sharp hull entry make this a great boat to drive into a head sea – ideally at between 22 and 25 knots, which is clearly this boat's sweet spot, with the leg trimmed out halfway. Its transom deadrise angle of 16 angle of 16 degrees is medium-vee territory, but the hull sharpens noticeably around amidships, providing a relatively soft ride, and at over 22 knots the extra stern lift brings this part of the hull into play."

"As the day got rougher it was apparent that the Pilot 7 was built to take a beating. It was becoming a bit of a white-knuckle moment pushing her up to her top speed just shy of 34 knots, as by that point the short Solent chop had heaped up to such a degree that it was constantly plastering the windscreen. I can confirm that the substantial windscreen wipers perform as effectively as one would imagine from their appearance. She is reassuringly surefooted when thrown into hard turns. Though there is quite a bit of heel, as you would expect from a 7m wheelhouse boat, the Pilot 7 runs on rails when banked over provided you trim the outboard leg in. If you forget, as I initially did, and then power through a turn trimmed out, she can cavitate a touch."

"The bucket helm seat keeps you where you need to be, while the 12" display and twin Yamaha gauges located on a tall, steep dash are not masked by the wheel. With the throttle where the right hand falls, that all-important flip-up seat bolster and rocker switches within easy reach, this boat enjoys near-perfect ergonomics. She might not have been designed as a sports boat, but somebody thought about this craft's alter ego when designing the helm layout."



## Tekniset tiedot

Pituus:	9,04 m
Leveys:	3,25 m
Syväys (runko):	0,56 m
Paino:	3450 kg
Henkilömäärä:	10
Makuupaikat:	4
Moottori:	300-800 hv
Polttoainetankin tilavuus:	420 l
Septitankin tilavuus:	60 l
Vesitankin tilavuus:	90 l
Kategoria:	C
Rungon v-kulma:	17,5°

## Testitulokset

2 x Mercury Verado V10 400

hlö	RPM	kn	l/h	l/mpk
2	6250	54,5	274,0	5,0
2	6000	52,0	268,0	5,2
2	5500	47,1	224,0	4,8
2	5000	42,3	171,0	4,0
2	4500	37,7	126,6	3,4
2	4000	34,0	101,8	3,0
2	3500	28,0	73,8	2,6
2	3000	21,6	58,0	2,7
2	2500	14,9	43,6	2,9

Potkuri: Revolution X - 16 x 23

## Vakiovarusteet

- Karttaplotteri 16" + pohja-anturi
- Moottorin tiedot plotterille
- Sähköhydraulinen ohjaustehostin
- Tuulilasinpyyhkijät, 2 kpl
- Avotilan tiikki
- Satamapeite
- Pyörivät istuimet liukukiskoilla
- Patjasarja, Silvertex Carbon
- Kabiinin mattosarja
- Pentteri, pesuallas
- Dometic jääkaappi, 70 litraa
- Avotilan pöytä & mukipidikkeet 4 kpl
- Sähköinen pöydänjalka
- Vesi-WC & sähköinen WC:n huuhtelu
- Sälekaihdin, WC
- Peili ovelassa
- Avattava kansiluukku
- Suuret katkoikkunat
- Suuret runkoikkunat
- LED-etuvalot
- LED-kulkuvalot
- 4 x USB sähkön ulosotto
- 3 x 12V sähkön ulosotto
- Haponkestävät kaiteet
- Ankkuriboksit, 3 kpl
- Uimatasot & uimaporras
- Sammutin
- Pilssipumppu, automaattinen, 2 kpl
- Mukipidikkeet, 8 kpl
- Hansikaslokeri kuljettajalle
- Hansikaslokeri apukuljettajalle
- Lepuuttajat 4 kpl & suojukset
- Lepuuttajan koukut, 4 kpl
- Knaapit 4 kpl & taittoknaapit 2 kpl
- Lipputangon pidike
- Valkoinen runkoväri

## Lisävarusteet

- Simrad OP50 plotterin kaukokäyttöpaneeli
- Simrad Halo20+ tutka (t-top)
- Simrad VHF/AIS
- Lisäplotteri Simrad 16"
- Joystick ohjaus + autopilotti (vaatii portaattoman keulapotkurin)
- Sleipner portaaton keulapotkuri
- Keulapotkuri
- Ankkurivinssi perään
- Ankkurivinssi keulaan
- Seakeeper Ride trimmit
- Trimmitasot automaatiikalla
- Zipwake trimmitasot indikaattorilla
- JL Audio äänentoistojärjestelmä
- Fusion äänentoistojärjestelmä
- Maxi maasähkö sis. 3000W invertteri
- Maasähkö
- Ilmastointi 13 000 BTU
- Diesel lämmitin 4 kW
- T-top sis. kuomu ja satamapeite
- Kuomu
- Bimini keulakannelle
- Avotilan Synteak
- Avotilan MarineMat
- Avotilan Plasdeck
- Vetojääkaappi, 30 litraa tai 20 litraa
- Wallas 800 keraaminen liesi
- Lämmin painevesi, 22 litraa
- Kansisuihku (makea vesi)
- 4G/TV/WiFi/GPS antenni
- 4G/WiFi antenni
- Avotilan LED-valaistus
- Langaton latausasema hansikalokeroon
- Aurinkotasoa keulaan
- Petauspatja keulavuode
- Vesihiihtokaari
- Tumma ohjauspulpetti
- Patjasarja Silvertex Macadamia Vakiovärin Carbon tilalle)
- Aurinkopatja avotilaan, Carbon
- Aurinkopatja avotilaan, Macadamia
- Verhosarja

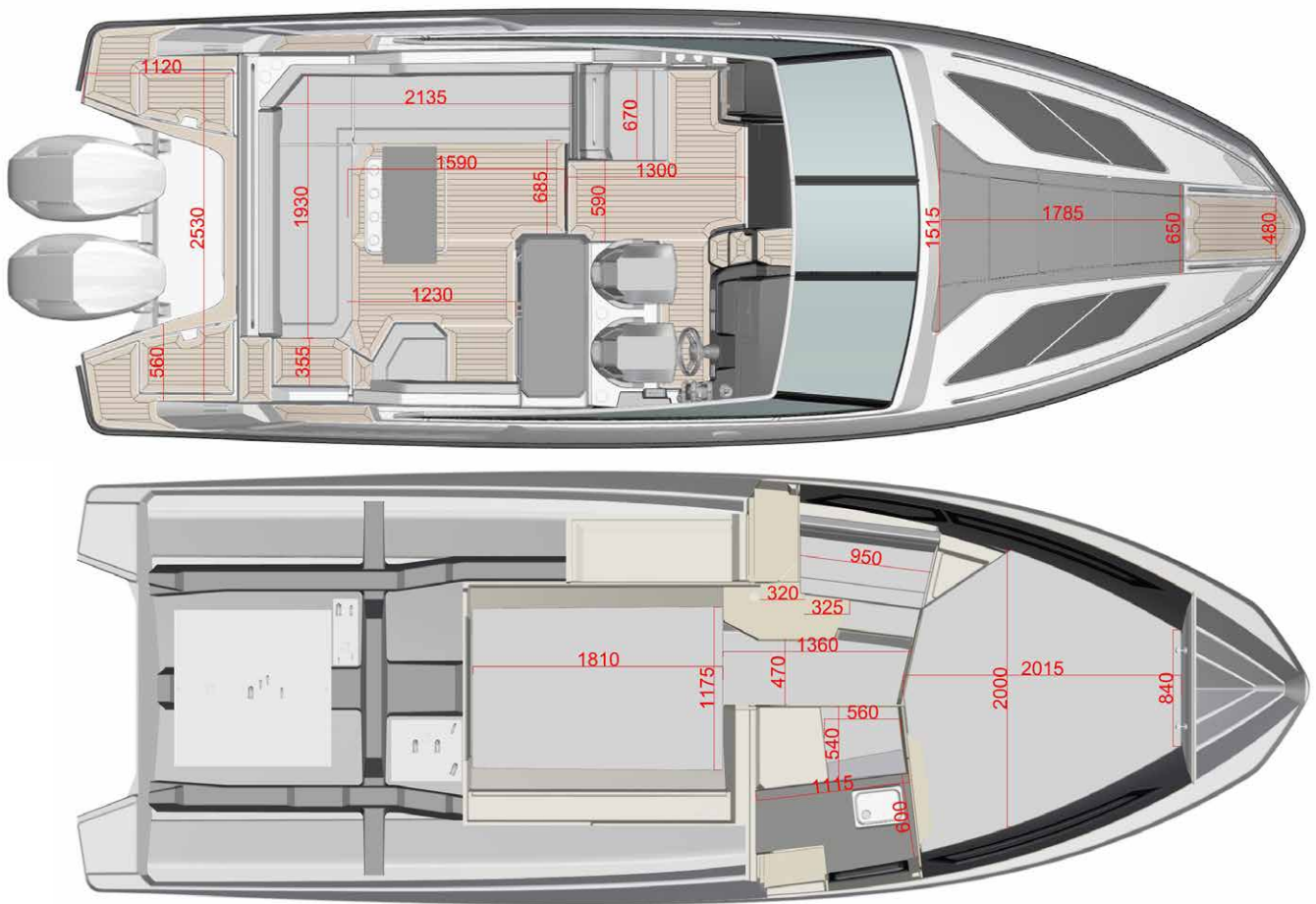

Satamapeite on vakiovaruste.



Hyvinvarusteltu pentteri, jossa pesuallas ja 70 litran jääkaappi, joka avautuu molemmilta puolilta.



Apukuljettaja pulpetissa on tilava hansikaslokeri ja tukeva kahva. Sivukotelossa mukitelineet.



Takana sijaitsee kaksi ankkuriboksia ja keulassa kolmas.



Suurella avotilalla on reilusti tilaa 10 henkilölle. Avotilan pöytä (vakiovaruste) on levitettävä.



Sähköisen pöydänjalan (vakiovaruste) avulla on helppo muodostaa aurinkotasoa avotilaan.



Suurien runko- ja kattoikkunoiden sekä avoimen pohjaratkaisun ansiosta kabiini on tilava, valoisa ja ilmava.



Kiinteiden parivuoteiden ansiosta yöpyminen on helppoa eikä vaadi erikoisjärjestelyitä.



Avattava kansiluukku (sis. hyttysverkko ja pimennysverho) on vakiovaruste. Keulakabiinin katossa on Led-valaistus.



Erillinen WC-tila, jossa vakiovarusteena vesi-WC sähköisellä WC:n huuhtelulla.



WC:n ovesa on suuri peili.



FM332510 Lisäplotteri 16" Simrad (lisävaruste).  
Ohjauspulpetin vakioväri on valkoinen.



Hyvinvarusteltu ohjaamo: mm. 16" plotteri.  
FM332253 Tumma ohjauspulpetti (lisävaruste).



FM331858 Langaton latausasema hansikaslokeroon (lisävaruste). Ei voida asentaa toisen plotterin kanssa.



FM332512 JL Audio äänentoistojärjestelmä (lisävaruste).



FM332257 Zipwake trimmitasot (lisävaruste).



FM332256 Trimmit automatiikalla (lisävaruste).



FM331861 Petauspatja keulavuode (lisävaruste).  
FM332260 Kabiinin verhot (lisävaruste).



FM332508 Joystick ohjaus + autopilotti tuplakoneelle,  
vaatii FM33543 portaattoman keulapotkurin (lisävaruste).



FM331458 Vetojääkaappi 30 litraa (lisävaruste).



FM332262 Wallas 800D keraaminen liesi (lisävaruste).



FM332259 Patja avotilan pöydän päälle (lisävaruste).



FM331837 Aurinkotaso keulaan (Carbon) sis. suojaussi (lisävaruste).



FM331836 Patjasarja Silvertex Macadamia (lisävaruste).  
Patjojen vakioväri on tummanharmaa Silvertex Carbon.



FM331880 Aurinkotaso keulaan (Macadamia) sis. suojaussi (lisävaruste).

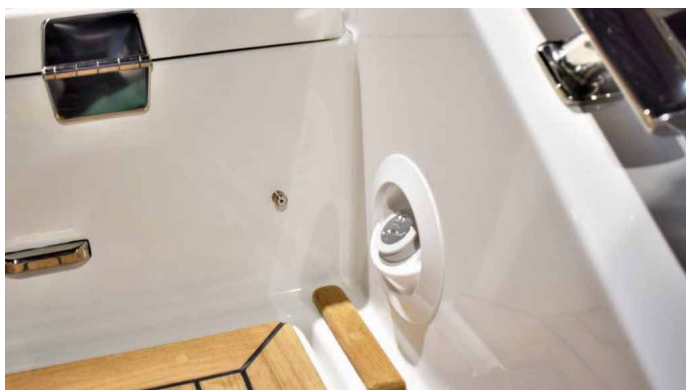

FM331871 Kansisuihku (lisävaruste).

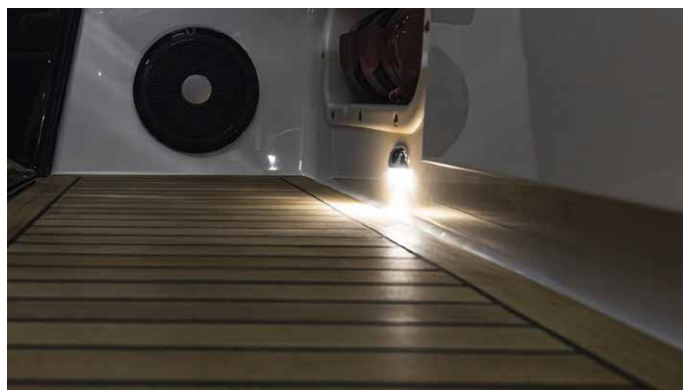

FM331869 Avotilan LED-valaistus (lisävaruste).



FM331940 4G/TV/WiFi/GPS antenni (lisävaruste).



FM331956 4G/WiFi antenni (lisävaruste).



FM331870 Peräkuomu (lisävaruste).



FM331925 T-top sis. kuomu ja satamapeite (lisävaruste).



FM331824 Vesihiihtokaari, 2 moottoriasennus (lisävaruste).



FM331924 Aurinkokatos/bimini keulaan (lisävaruste).



FM331826 Ankkurivinssi keulaan, Maxwell (lisävaruste).



FM331827 Ankkurivinssi perään, Sleipner (lisävaruste).

**Venemestari 1/2022:**

"Ohjaamon erillisistuimet näyttävät erinomaisilta ja myös ovat sitä. Istuma-asento on mukava mutta myös hyvin vartaloa tukeva."

"Luokan paras pentteri"

"HINTA on T9:n kohdalla korkeintaan hidaste. Se tarjoaa loistavat ajo-ominaisuudet kovaankin keliin, kattavan varustelun ja daycruiserien luokassa mainiot tilat selvästi keskimääräistä tyylikkäämmässä ja viimeistellyimmässä paketissa. Näin ollen pyydetylle hinnalle saa myös vastinetta."

**Vene 8.7.2021:**

"T9 on jatkoa Finnmasterin T-sarjalle, ja suoraan huipulle. Siinä toimii sama logiikka kuin pienemmissä malleissa: selkeää, suoraviivaista, toimivaa."

"Finnmaster T9 on erittäin tasapainoinen vene. Se on looginen liikkeissään, seuraa valittua ajouraa moitteetta, eikä tee mitään äkkinäistä."

"Runko tuntuu hyvin jäməkältä ja lujalta. Vähät aallot se halkoo moitteetta."

Finnmaster T9:n ohjaamossa kaikki on kohdallaan, jopa veneen logo on ratissa suoraan ratin ollessa suoraan. Käyttökytkimet ja nappulat ovat loogisesti järjestetty.

**Kippari 16.9.2021:**

"Numero yhdeksän on Finnmasterin T-sarjan valtias. Se on tilava ja nopea matkavene, monikäyttöinen ja käytännöllinen. Ja tehokkailla moottoreilla varustettuna se suorastaan uhkuu menohaluja."

**Baadmagasinet.dk**

"Finnmaster har lavet en storebror i T-serien. T9 hedder modellen, hvor Finnmasters designere har taget alt det bedste fra tilsvarende både og kocht det sammen til en båd."

"Resultatet er Finnmaster T9 med komfort, hurtighed og mulighed for at bo i båden. Kan man næsten ønske sig mere – måske en bådplads!"

"Bevæger man sig ned i kahytten, finder man nok den mest rummelige kahyt i klassen af 9 meter motorbåde."

"Der er ikke sparet på detaljerne og finishen i badeværelset."

"Finnerne mestrer finish i en helt særlig klasse."

"Finnmaster T9 er en lækker båd, hvor det er lykkedes med designet. Funktionalitet og komfort går op i en højere enhed. Det er der ikke nogen tvivl om. Der er tænkt på det hele, og det er svært at sætte en finger på noget, når man tager bådens størrelse i betragtning. Sejlegenskaberne kan der ikke sættes en finger på. Det samme gælder finish."

"Det er mange penge, men man får også meget for pengene – en åben daycruiser, speedbåd og sommerhus på vandet. Kvalitet koster, og det får du i denne båd for hver en krone."

**Båtliv 1/2022:**

"I nya Finnmaster T9 har designern verkligen premierat uteplatsen. Den stora sittbrunnen är imponerande med alla sina sittplatser."

**Båtens Verden 7/2021:**

"Etter å ha testet båten på flatt vann og i hekksjøen etter danskebåten sitter vi så langt egjen med et solid inntrykk. Båten oppleves stabil, stødig og forutsigbar, og fra fotografen vi har med også som <<følelsen av å sitte på en mye større båt>>."

"Byssa plassert bak førerposisjonen er noe av det bedre vi har sett i denne størrelsen, med god arbeidshøyde, et kjøleskåp på 70 liter med mulighet for å opne døra på begge sider, vask, et kokebluss og benkeflate."

"Uten verken å ha overnattet om bord eller hatt båten mer en dag i Oslofjorden, er vårt førsteinntrykk at Finnmaster med sin T9 hat tatt et par nivåbyks opp på skalaen."

**Båtmagasinet 10/2021:**

"Finnmaster T9 har en klassens mest romslige og funksjonelle uteplasser. Den har et stort antall sitteplasser med en sjenerøs L-sofa på babord side og ekstrasete på styrbord side som tilsammen byr på komfortable sitteplasser for inntil syv personer. Og selv med båten full folk kan man bevege seg uhindret gjennom båten frå lugaren forut og ut på badeplattformere."

"Den nye Finnmaster T9 har den best disponerte og sosiale uteplassen med sine mange, gode sitteplasser, smarte bysseløsninger og en meget komfortabel fører plass."

**Powerboatandrib.com**

"Finnmaster seem to have discovered that the Baltic is not the only sea. Their new luxury sports boat wholeheartedly embraces the Mediterranean lifestyle. By this I mean that Scandi functionalism is certainly still present, but with an added luxury component. So now we are offered a greatly enhanced sunbathing, weekendening and partying potential. The key point is that this almost 30-footer is much more than a large day cruiser."

"The helm's overall fit and finish feels somewhere between a posh car and an upmarket light aircraft. Like the rest of this boat, the ambience is one of understated opulence, rather than mere Scandi utility."

"She is agile and performs like a proper sports boat – ideal for water sports, as well as a fast run up the coast or a good hammering over to the islands. The hull is beamy and it carries its weight well. This 10ft+ beam also delivers a decent rear running plane, so the ride is noticeably unfussed in all feasible conditions. Cornering is very good, with no unpleasant surprises for the driver or crew. All in all, this is a well-thought-out, well-engineered package that you want to drive, and then drive some more."

Pros:

- + Opulent Med-style 40-knot sports boat
- + Great use of space plus two good cabins
- + More weekender than overnighter
- + Good bathroom
- + Loved the induction hob option



# T8

## Tekniset tiedot

Pituus:	8,10 m
Leveys:	2,72 m
Syväys (runko):	0,50 m
Paino:	2200 kg
Henkilömäärä:	10
Makuupaikat:	4
Moottori:	250-350 hv
Polttoainetankin tilavuus:	261 l
Septitankin tilavuus:	47 l
Vesitankin tilavuus:	39 l
Kategoria:	C
Rungon v-kulma:	21°

## Testresultat

Mercury Verado V8

Hiö	RPM	kn	l/h	l/mpk
2	5900	42,5	97,6	2,3
2	5500	38,0	85,0	2,2
2	5000	33,6	73,0	2,2
2	4500	29,0	52,0	1,8
2	4000	25,4	41,0	1,6
2	3500	21,3	31,0	1,5

Potkuri: Revolution 4 - 14,6 x 18

## Vakiovarusteet

- Karttaplotteri 12"
- Moottorin tiedot plotterille
- Sähköhydraulinen ohjaustehostin
- Tuulilasinpyyhkijät, 2 kpl
- 2-akkujärjestelmä
- Avotilan tiikki
- Kuomu
- Kuomukotelo
- Avotilan pöytä & mukinpidikkeet, 4 kpl
- Pyörivät istuimet liukukiskoilla, 2 kpl
- Patjasarja, Silvertex Carbon
- Kabiinin mattosarja
- Pentteri & pesuallas
- Vesi-WC
- Peili
- Suuret kattoikkunat
- Suuret runkoikkunat
- LED-kulkuvalot
- LED-valot keulaan
- 3 x USB sähköns ulosotto
- Sammutin
- Pilssipumppu, automaattinen
- Haponkestävät kaiteet
- Uimataso & uimaporras
- Ankkuriboksit, 3 kpl
- Kenkälaatikko
- Hansikaslokero
- Mukinpidikkeet, 4 kpl
- Lepuuttajan koukut, 2 kpl
- Lepuuttajat 4 kpl & suojuukset
- Knaapit, 4 kpl & taittoknaapit, 2 kpl
- Lipputangon pidike
- Valkoinen runkoväri

## Lisävarusteet

- Simrad VHF/AIS
- Joystick ohjaus + autopilotti (vaatii portaattoman keulapotkurin)
- Sleipner portaaton keulapotkuri
- Keulapotkuri
- Seakeeper Ride trimmit
- Trimmitasot automatiikalla
- Trimmitasot indikaattorilla
- Ankkurivinski perään
- Ankkurivinski keulaan
- Ilmastointi 13000 BTU
- Maxi maasähkö, sis. 3000W invertteri
- Maasähkö
- Diesel lämmitin 4 kW
- Wallas 800D keraaminen liesi
- Vetojääkaappi, 30 litraa
- Kansisuihku (makeavesi)
- JL Audio äänentoistojärjestelmä
- Fusion äänentoistojärjestelmä
- LED-valot avotilaan
- MarineMat avotilaan
- Plasdeck avotilaan
- Satamapeite
- Tumma ohjauspulpetti
- Vesihiihtokaari
- Lisäistuim kuljettajan viereen
- Joustojalka kuljettajan istuimeen
- Avotilan patjasarja Macadamia (vakioväri Carbonin tilalle)
- Aurinkotasoa taakse, Carbon
- Aurinkotasoa taakse, Macadamia
- Petauspatja keulaan
- Sängynpeitteet keula & pistopunkka
- Verhosarja

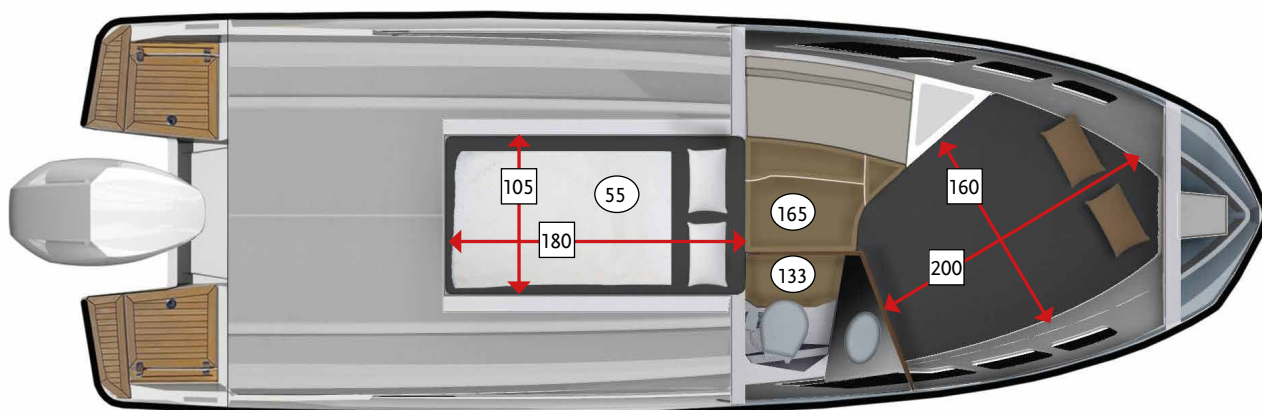

Tummennetut katto- ja runkoikkunat antavat veneelle virtaviivaisen ilmeen.



Kuomu on vakiovaruste ja sitä säilytetään kätevästi taka- penkin alla sijaitsevassa kuomukotelossa.



FM331657 Satamapeite (lisävaruste).



Kaksi tilavaa ankuriboksia sijaitsee takana ja yksi keulassa.



Suuri avotila. Pöydän ympärillä on tilaa jopa 10 henkilölle.



Taittuvareunaisessa pöydässä on neljä teräksistä mukinpidikettä.



Sivukotelossa kyynärnoja, USB lataus ja tarvikkeetelo. Teräksiset mukitelineet.



Penkkien alta löytyy säilytystilaa. Kuvassa kenkälaatikko takapenkin alla.



Keulavuoteen alla on säilytystilaa.



Suurien runko- ja kattoikkunoiden sekä avoimen pohjaratkaisun ansiosta kabiini on tilava, valoisa ja ilmava.



Erillinen WC-tila, jossa pesuallas, runkoikkuna tuuletusventtiilillä ja vesi-WC 47-litran septitankilla.



Kiinteiden parivuoteiden ansiosta yöpyminen on helppoa eikä vaadi erikoisjärjestelyitä.



FM332267 Wallas 800D keraaminen liesi (lisävaruste). Pentteri ja pesuallas ovat vakiovarusteita.

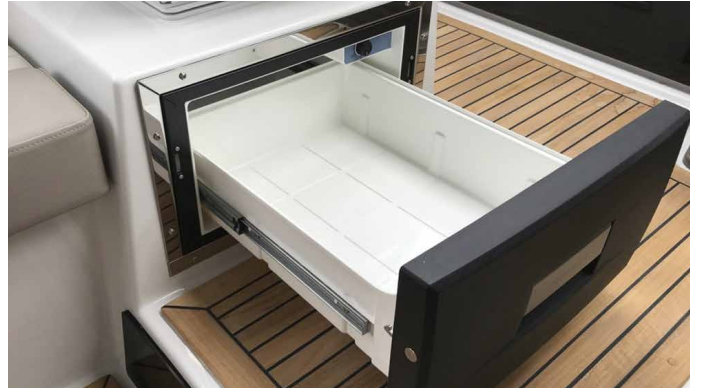

FM332268 Vetojääkaappi, 30 litraa (lisävaruste).



Hansikaslokeri ja 12" plotteri ovat vakiovarusteita. Ohjauspultin vakioväri on valkoinen.



FM332518 JL Audio äänentoistojärjestelmä (lisävaruste).



FM332352 Lisäistuin kuljettajan viereen, Silvertex Carbon (optional). FM332263 Tumma ohjauspultti (lisävaruste).



FM331816 Fusion äänentoistojärjestelmä (lisävaruste).



FM332522 Joystick ohjaus + autopilotti (lisävaruste). Vaatii portaattoman keulapotkurin (FM332544).



FM332265 Trimmitasot indikaattorilla (lisävaruste).



FM331518 Maxwell sähköinen ankkurivinski, keulaan (lisävaruste).



FM332520 Plasdeck avotilaan (lisävaruste).



FM331367 Vesihiihtokaari (lisävaruste)



FM331930 Avotilan patjasarja Macadamia (lisävaruste). Vakioväri patjoissa on Carbon.



FM331655 Aurinkotasoa taakse, Carbon (lisävaruste) muodostuu helposti pöydän ja sähköisen pöydänjalan avulla.



FM331971 Aurinkotasoa taakse, Macadamia (lisävaruste).



FM331240 Petauspatja keulaan (lisävaruste).  
FM332266 Kabiinin verhot (lisävaruste).



FM331112 Sängynpeitteet keula & pistopunkka (lisävaruste).

**Kippari 5/2019:****Testivoittaja!**

"Finnmaster yrittää olla vähän kaikkea ja samalla tarjota jokaiselle jotakin. Yllättävää kyllä, tällä kertaa siinä näytetään jopa onnistutun, ja veneestä on vaikea osoittaa selkeitä epäkohtia. Kokonaisuutena se antaa itsestään jopa herraskaisen ja edustavan vaikutelman olematta kuitenkaan turhan konservatiivinen."

**Venemestari 4/2014:**

"Ajettavuudeltaan T8 on kautta aikain yksi parhaista Finnmastereista. 300-hevosvoimaisella Suzukilla varustettuna protoveneen huippunopeus nousi 43 solmuun. Kulutus jäi ilahduttavasti alle 1,5 litraan meripeninkulmalla laajalla 20-30 solmun matkanopeusalueella."

"Kipparin kannalta ergonomia on osunut varsin hyvin kohdalleen. Tärkeimmät hallintalaitteet osuvat mukavasti käsille ja kaasukädelle on laitaa upotettu kyynärnoja. Ajoasennon säädettävyyden poikkeuksellisen hyvä, sillä etäisyyssäädön lisäksi penkissä on myös korkeussäätö ja ratissa tilittointo."

"T8:n särmikkäessä ilmeessä ja mainiossa ajettavuudessa on sitä munaa mitä pitääkin. Iso avotila on kalustettu täyteen ja toimivaksi oleskelu- ja matkustuskäyttöä ajatellen. Kolme korotettua ja muutenkin kuin muodollisesti pätevää "kapteeninistuinta", sähköisesti nouseva ja laskeva avotilan pöytä sekä kojelaudan iPad-teline tuovat T8:siin glamouria mitä muista kilpailijoista ei vielä löydy - tarvitaan sitä tai ei. Kun kannen alla on vielä toimivat sisätilat mukavuuksiin, vaikuttaa siltä että Finnmasterilla on koossa menestysresepti. T8 pitää sen minkä ulkomuoto lupaa ja antaa vielä vähän päälle."

**www.totalvene.fi:**

"Finnmasterille T8 on osoittautunut menestykseksi. Jo alunperin onnistuneesta suunnittelusta kertoo sekin, että mallin tuotanto ja elinkaari jatkuu yhä ilman suurempia muutoksia - ja silti T8 on yhä uutenakin kilpailukykyinen ja ilmeeltään nykyaikainen. Suurille muutoksille ei ole ollut tarvetta. Tämä kertoo mallin kestävästä kysynnästä ja siitä, että se on onnistunut vastaamaan sekä kuluttajien toiveisiin että venemyynnin ylä- ja alamäkiin. Suomessa T8 on keikkunut vuodesta toiseen luokkansa myyntitilaston kärkipäässä. Silti Suomen osuus noin 700 valmistetusta T8:sta on vain noin 10 prosenttia luokkaa."

**Kippari 2/2014:**

"Ohjaamon erikoisuus on kuskin vasemmalla puolella oleva kotelo, jonka funktiota sai hetken mietiskellä, ennen kuin ajatus tablettitietokoneen asettamisesta kuskin tai apumiehen käytettäväksi avautui. Ajatus on oikein mainio ja kertoo aikojen muuttumisesta ja uusista tarpeista niiden mukana."

"Finnmasterin korkea runko kätkee sisäänsä yllättävän tilavan keulakajuutan, joka sopii oleskeluun ja on lisäksi tyylikäs."

"T8 on selvästi tukevin ja tuhdein koskaan ajamamme Finnmaster."

**Vene 3/2014:**

"Teekasia" voisi käyttää hyvänä esimerkkinä siitä, miten iso merkitys on rohkeilla yksityiskohdilla. Punainen korosteväri veneen ulkoperäkulmissa voi toki karkottaa osan ostajista, mutta toisaalta erottuvuus on nykyään tärkeämpää kuin koskaan ennen."

"Veneen upeinta antia ovat kuitenkin keulakabiinin isot runkoikkunat. Vastaavia ei ole tullut aiemmin tämän kokoluokan veneissä vastaan."

**Motorboatsmonthly.co.uk:**

"The new Finnmaster T8 has two double berths, a separate heads and looks brilliant."

**Vi Båtgare 9/2014:**

"Finnmaster T8 klarar allt!"

"Finnmaster satsar på bekvämt boende i nya flaggskeppet T8. Det är en långfärdsbåt som tar upp kampen med både amerikanska och nordiska konkurrenter."

"Finnmaster vågar satsa på komfort snarare än sportighet. Nya flaggskeppet T8 är en daycruiser med utombordare som det går att semestra längre tider i vilket tidigare saknats på marknaden."

**Båtliv 7/2014:**

"NESTEN helt mesterlig"

**Båtliv 2/2014:**

"Førandring fryder, heter det, og det er Finnmaster T8 et bevis på. Ofte har vi nærmest til det kjedsommelige sett Finnmaster og Yamarin med nesten like båter. Men nå skal vi se Finnmasters første båt i T-serien. Dette er en båt som kombinerer klassiske og moderne linjer. De klassiske linjene er vel hentet mer fra amerikanske båter. Den nye båten har fått markerte flater og skarpere kanter. Samtidig har produsenten holdt seg den klassiske daycruiser-formen."

**Båtmagasinet 5/2014:**

"Finnmaster T8 er en annerledes båt. Og det fortjener den honnør for. Den skiller seg ut fra mengden designmessig, og den har noen nye elementer som vitner om at produsenten vågar å tenke annerledes."

**Vi Menn Båt**

"T8-modellen vekker berettiget oppsikt, og har en innbydende, lys kabin. Men det aller beste er den flotte uteplassen og kjøreorienterte førerplassen. Her har du og resten av gjengen alle muligheter til å trives om bord."

**Livetombord.se**

"En riktigt stor daycruiser! Nya Finnmaster T8 har gott om plats i sittbrunnen, rejäl ruff och toalett. Dessutom har den små finesser som elektriskt manövrerat matbord och en integrerad hållare för Ipad."

**www.powerboatandrib.com**

"They are well built, well designed, pleasing to the eye and great to drive in most weathers."

"so if you buy a T8 you are going to lose a lot less in terms of devaluation than a similar US- or French-built boat."

"Probably what sums this boat up is that it has been designed with a level of input that many yacht builders reserve for bigger boats with bigger price tags."



# T7

## Tekniset tiedot

Pituus:	7,10 m
Leveys:	2,55 m
Syväys (runko):	0,50 m
Paino:	1550 kg
Henkilömäärä:	10
Makuupaikat:	2
Moottori:	150-250 hv
Polttoainetankin tilavuus:	227 l
Septitankin tilavuus (lisävaruste):	47l
Vesitankin tilavuus:	39 l
Kategoria:	C
Rungon v-kulma:	20°

## Testitulokset

### Yamaha F250DETX

Hlö	RPM	nopeus/s	l/h	l/mpk
2	5800	42,2	96,2	2,28
2	5500	40,0	84,4	2,11
2	5000	36,0	68,0	1,89
2	4500	32,2	54,4	1,69
2	4000	28,6	42,7	1,49
2	3500	24,0	32,0	1,33
2	3000	15,4	23,8	1,56

Potkuri: 6CE - Saltw. II SDS 15 1/2 x 17-M

## Vakiovarusteet

- Karttaplotteri, 12"
- Moottorin tiedot plotterille
- Sähköhydraulinen ohjaustehostin
- Tuulilasinpyyhkijät, 2 kpl
- 2-akkujärjestelmä
- Avotilan tiikki
- Kuomu & kuomukotelo
- Kuljettajan istuin liukukiskoilla
- Apukuskin istuimessa kääntyvä selkänoja
- Patjasarja, Silvertex Carbon
- Pistopunkan patja
- Integroitu lisäpatja keulavuoteeseen
- Sisätilan mattosarja
- Pesuallas
- LED-sisävalot
- LED-kulkuvalot
- 1 x 12 V sähkön ulosotto
- 1 x USB sähkön ulosotto
- Keulapotkurin putki
- Suuret runkoikkunat tuuletusventtiileillä
- Suuret kattoikkunat
- Sammutin
- Pilssipumppu, automaattinen
- Haponkestävät kaiteet
- RST-tuulilasinkehys
- Uimataso & uimaporras
- Ankkuriboksit, 3 kpl
- Kenkälaatikko
- Mukinpidikkeet, 2 kpl
- Lepuuttajat 4 kpl & suojuukset
- Lepuuttajan koukut, 2 kpl
- Knaapit, 4 kpl
- Lipputangon pidike
- Valkoinen runkoväri

## Lisävarusteet

- Simrad VHF/AIS
- Joystick ohjaus + autopilotti (vaatii portaattoman keulapotkurin)
- Keulapotkuri
- Sleipner portaaton keulapotkuri
- Seakeeper Ride trimmit
- Trimmitasot automatiikalla
- Trimmitasot indikaattorilla
- Ankkurivinski perään
- Ankkurivinski keulaan
- Maasähkö
- Diesel lämmitin 4 kW
- Pentteri & Wallas 800D liesi
- Vetojääkaappi, 30 litraa
- Vesi WC & WC:n verho
- JL Audio äänentoistojärjestelmä
- Fusion äänentoistojärjestelmä
- LED-valot keulaan
- MarineMat avotilaan
- Plasdeck avotilaan
- Satamapeite
- Vesihiihtokaari
- Tumma ohjauspulpetti
- Avotilan pöytä
- Taittoknaapit, 2 kpl
- Avotilan patjasarja, Macadamia (vakioväri Carbonin tilalle)
- Aurinkotasoa avotilaan, Carbon
- Aurinkotasoa avotilaan, Macadamia
- Sängynpeite
- Verhosarja

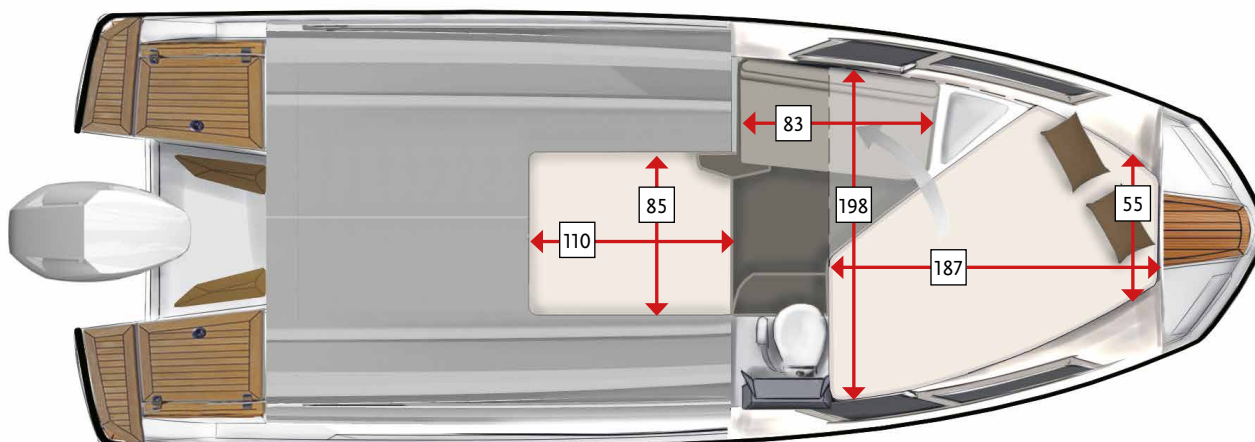
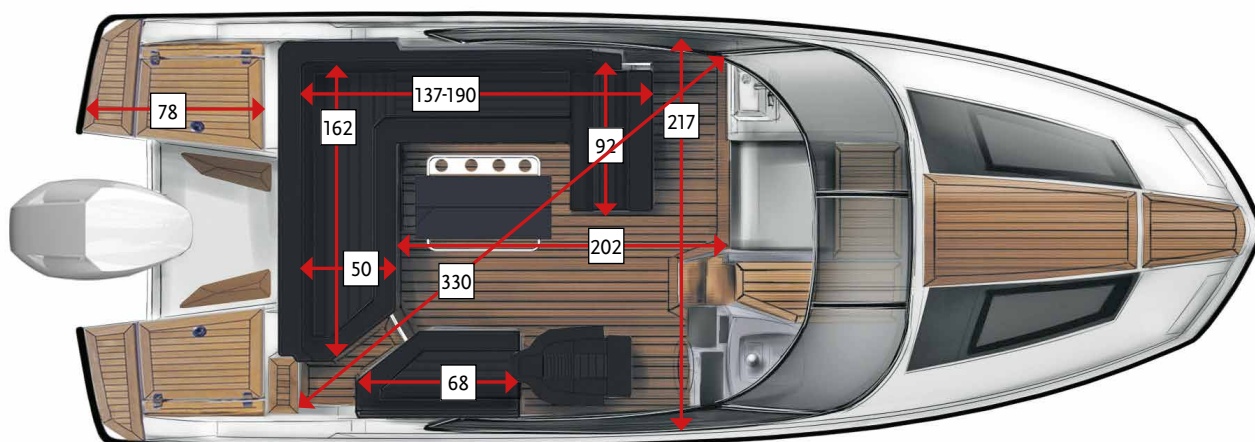

FM331659 Satamapeite (lisävaruste).



Kuomu on vakiovaruste.

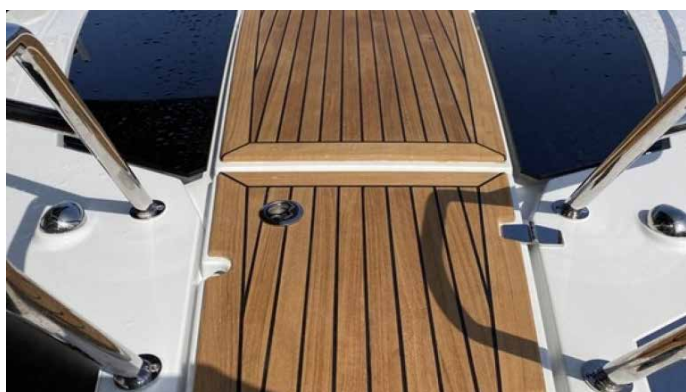

Vakiovarusteena oleva tiikkisarja sisältää avotilan, keula- ja takakannen tiikit.



Takapenkin alla sijaitsee kuomukotelo.



Takana sijaitsee kaksi tilavaa ankkuriboksiä.



Keulassa sijaitsee vielä kolmas ankkuriboksi.



Lepuuttajat, lepuuttajien suojat ja köydet kuuluvat vakiovarustukseen. Säilytys penkin alla.



Polttoaineen täyttö sijaitsee ankkuriboksin luukun alla. Kaasujousi pitää luukun avoinna.



Takapenkin alla sijaitsee kenkälaatikko.



Sängyn alla on säilytystilaa.



Suuret katto- ja runkoikkunat tekevät kabiinista valoisan ja tilavan. Kiinteän parivuoteen ansiosta yöpyminen on helppoa eikä vaadi erikoisjärjestelyjä.



Keulavuoteen lisäpatjalla makuutila laajenee koko keulan kattavaksi. Runkoikkunat on varustettu ilmajärjestelmällä.



FM332273 Avotilan pöytä (lisävaruste).



Tarkoin harkittu ja helppotoiminen ohjauspaikka 12" karttaplotterilla. Ohjauspulpetin vakioväri on valkoinen.



FM332274 Trimitasot indikaattorilla (lisävaruste).



FM332270 Tumma ohjauspulpetti (lisävaruste).



Kompakti pesuallas painevesijärjestelmällä löytyy apukuskin pulpetista.



Pistopunkan patja kuuluu vakiovarustukseen.



FM332562 Vesi-WC & WC:n verhot (lisävaruste).



FM331198 Sängynpeite (lisävaruste).  
FM331246 Verhot keulaan (lisävaruste).



FM331205 Vesihiihtokaari (lisävaruste).  
FM331552 Ankkurivinssi perään (lisävaruste).



FM331193 LED-valot keulaan (lisävaruste).



FM331762 Pentteri & Wallas 800D liesi (lisävaruste).  
Asennetaan istuimen tilalle.



FM331779 Ankkurivinssi keulaan (lisävaruste).



FM331817 Fusion äänentoistojärjestelmä (lisävaruste).



FM331656 Aurinkotaso perään, Carbon (lisävaruste).



FM332272 Vetojäikaappi, 30 litraa (lisävaruste).  
Apukuljettajan penkissä on käännettävä selkänoja.



FM331970 Aurinkotaso perään, Macadamia (lisävaruste).  
FM331963 Avotilan patjasarja, Macadamia (lisävaruste).

**Venemestari 2/2016:****Testivoittaja!**

"Runko-ominaisuuksista täyden pistepotin kerää Finnmaster. Sen keulasta korkea ja syvä v-pohja halkoo vasta-aallokkoa eleettömästi ja mukavan tehokkaasti. Myötäisessä ja sivumyötäisessä T7:lla voi ladata huoletta ja vauhdilla ilman isommassakin aallokossa, ilman että keula pyrkisi leikkaamaan tai hautautumaan aallonpohjaan. Sivuaallokossa käytös on vakaata ja ajaminen helppoa."

"Finnmasterin korkeaselkänojainen istuin on paitsi näyttävä myös hyvin vartaloa tukeva ja istuinosaltaan miellyttävän pitkä."

"Finnmasterin kajuutta on tarkoitukseensa tässä ryhmässä selkeästi paras. Mitoiltaan T7:n kajuutta on joka suuntaan selvästi suurin, ja vaikutelma vain korostuu vaaleiden pintamateriaalien ja laajojen ikkunapintojen ansiosta."

"Finnmasterin kuomutallin suuri luukku on Askeladdenin ja Flipperin vastaavaa helpompi ja kevyempi avata."

"Laatuvaikutelmaltaan Finnmaster on joukon kärkipäätä ja rakenteiden osalta vene tuntuu kuin yhdestä muotista tehdyltä."

"Finnmaster on pumpannut T7:n onnistuneesti fitness-mittoihiin. Ominaisuuksissa on väkevästi potkua ja ulkonäössä nykyaikaista särmää, eikä tämä kakku ole vain näyttävän näköinen. Ulkomitoista on otettu harkitusti kaikki mahdollinen irti tiloiltaan ja mukavuudeltaan omaan luokkaa olevan kajuutan ja tiiviisti kalustetun, mutta toimivan avotilan muodossa. Ajettavuudessa yhdistyy ison veneen tuntu siinä määrin dynaamiseen käsiteltävyyteen, että sinänsä riittävään suorituskykyyn jää ainakin teoriassa kaipaamaan ripausta lisää. Pitkä rivi kiitettäviä siivittää Finnmasterin ansaitusti tiukan taiston voittoon"

**Venemestari 11/2014:**

"Selkeän tyylikkäässä kojelaudassa on tilaa nykyaikaisille navigointi- ja moottorinhallintanäytöille. Kytkinpaneelissa iänikuiset keinukytkimet on korvattu tyylytellyillä ja valaistuilla painokytkimillä."

"Sähköisesti napin painalluksella nouseva ja laskeva pöytälevy tekee aurinkotason petauksesta ohjelmanumeron."

"Merenkuominaisuudet ovat hienot, ajettavuus nautinnollista, suorituskyky kunnossa ja melutaso vakuuttavan alhainen. Ulkonäössä on sopivasti särmää, sisällä mukavasti tilaa ja varusteita eikä laatuvaikutelmakaan häpeä parhaita kilpailijoita."

**Båtmagasinet 11/2014:**

"Godt tenkt - bra bygget"

"Finnmaster T7 har klassens største og mest komfortable lugar, med sittebenk på babord og vannklossett på styrbord side."

"Foruten at det meste om bord er vel gjennomtenkt, og sjøegenskaper er fullt på høyde med de beste i klassens, kombinerer T7 kanskje klassens beste lugarkomfort med en utmerket, sosial uteplass."

**VI Båtgare 9/2015:****Testivoittaja!**

"Snyggaste förarplatsen med vackra knappar, bra placerade reglage och en skön stol. Vid tilläggning är det lyxigt med bogpropeller."

"Bästa sittbrunnen! Med biffig soffa, flest sittplatser och en inredning som känns exklusiv tar Finnmaster hem matchen. Bordet är in störst, men fälls ned med en knapptryckning och blir basen i en stor solbädd."

"Klar vinnare. Finnmasters ruff är störst, ljusast och mysigast. Testpatrullen slank gärna in här även under gång. Sittbänk för avklädning vid ruffnedgången är praktiskt."

"Finnmaster har också bästa toaletten. Den ligger skild från kojens och ett litet skyнке ger visst privatliv. Tack vare sin suveräna ruff blir Finnmaster T7 en båt som faktiskt fungerar för några övernattningar."

"Men den absoluta lyxkänslan infinner sig aldrig - det gör den däremot i Finnmaster T7. En maffig, bekväm sittbrunn med snygga design gör T7 till den trevligaste båten att vistas i dagtid. Och när mörkret faller kryper vi gärna in i den ljusa ruffen. T7 har sjöegenskaper som placerar den i topp bland testbåtarna."

"FINNMASTER T7 ÄR DÄRFÖR NORDENS HETASTE DC JUST NU!"

**Saaristouutiset 1/2015:**

"T7 on hyvännäköinen ja tyylikäs vene."

"Kokonaisuutena T7 on onnistunut vene. Se on tyylikäs ja näyttävä vene, joka sopii erinomaisesti päiväveneilyyn mutta tarjoaa myös käyttökelpoiset mahdollisuudet mukavaan yöpymiseen."

**www.powerboatandrib.com**

"Superior performance"

"It has a pleasant amount of throttle response, a 42-knot top end and the kind of eminently capable ride that makes 40 knots feel like 30. But again, obedience, sporting competence and solidity of build remain the real defining characteristics of the helming experience."

**Motor Boat Owner 11/2016):**

"First impressions were good. Finnmaster has kept all of the nice design features and style of the T8, which means that the T7 is equally distinctive on the water."

"Light, spacious and modern, the cabin has a space-saving offset double berth and settee for changing."

"The T7 is exactly how a daycruiser should be, fun and functional"

"As suspected, the T7 does indeed offer a more engaging driving experience compared to the bulkier and heavier T8. Acceleration and mid-range pick-up is brisk, the steering is light, perfectly balanced and precise, and the hull is soft-riding and forgiving."

"Sharp styling and great performance, the T7 could be the ultimate 7m day cruiser."



## Tekniset tiedot

Pituus:	6,33 m
Leveys:	2,31 m
Syväys (runko):	0,40 m
Paino:	1160 kg
Henkilömäärä:	7
Makuupaikat:	2
Moottori:	130-200 hv
Polttoainetankin tilavuus:	132 l
Vesitankin tilavuus (lisävaruste):	39 l
Kategoria:	C
Rungon v-kulma:	18°

## Testitulokset

Yamaha F200GETX

Hlö	RPM	nopeus/s	l/h	l/mpk
2	5750	45,0	72,0	1,6
2	5500	43,0	64,4	1,5
2	5000	39,4	48,2	1,2
2	4500	34,5	35,2	1,0
2	4000	29,8	28,0	0,9
2	3500	24,9	21,0	0,8
2	3000	18,6	16,1	0,9

Potkuri: 68F - Reliance 13 3/4 x 19

## Vakiovarusteet

- Karttaplotteri, 9"
- Monitoimimittarit
- Hydrauliohjaus
- Tuulilasinyyhkijät, 2 kpl
- MarineMat avotilaan
- Kuomu
- Kuomukotelo
- Patjasarja, Silvertex Carbon
- Aurinkotasoa taakse
- Kuljettajan istuin liukukiskoilla
- Istuimen suojahuppu
- Apukuskin istuimessa kääntyvä selkänoja
- LED-etuvalot
- LED-kulkuvalot
- 12 V sähkön ulosotto
- USB sähkön ulosotto
- Sammutin
- Automaatti pilssipumppu
- Haponkestävät kaiteet
- Ankkuriboksit, 3 kpl
- Uimatasot & uimaporras
- Mukinpidikkeet
- Lepuuttajat, 4 kpl
- Lepuuttajien suojuukset
- Lepuuttajan koukut, 4 kpl
- Knaapit, 4 kpl
- Lipputangon pidike
- Valkoinen runko

## Lisävarusteet

- Simrad VHF/AIS
- JL Audio äänentoistojärjestelmä
- Fusion äänentoistojärjestelmä
- Trimmitasot automatiikalla
- Trimmitasot indikaattorilla
- 2-akkujärjestelmä
- Vetojääkaappi & 2-akkujärj.
- Kansisuihku (sis. vesitankki 39 l)
- Avotilan tiikki
- Avotilan Synteak
- Plasdeck avotilaan (vakio MarineMatin tilalle)
- Tumma ohjauspulpetti
- Satamapeite
- Avattava kansiluukku
- Keulaportaat
- Vesihiihtokaari
- Avotilan pöytä
- Istuimen joustojalka 1 kpl
- Avotilan patjasarja, Macadamia (vakioväri Carbonin tilalle)

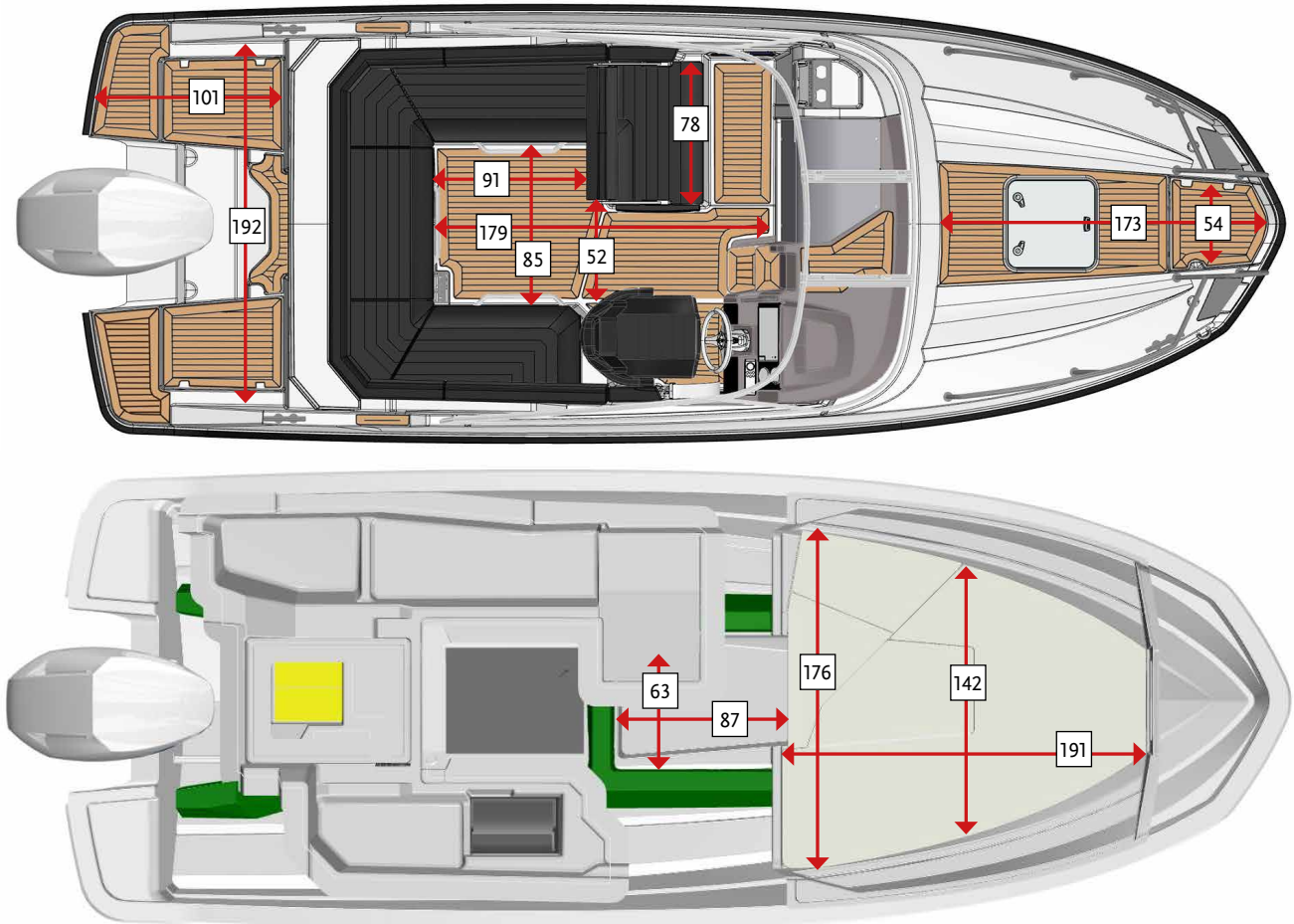

Kuomu on vakiovaruste.



FM331719 Satamapeite (lisävaruste).

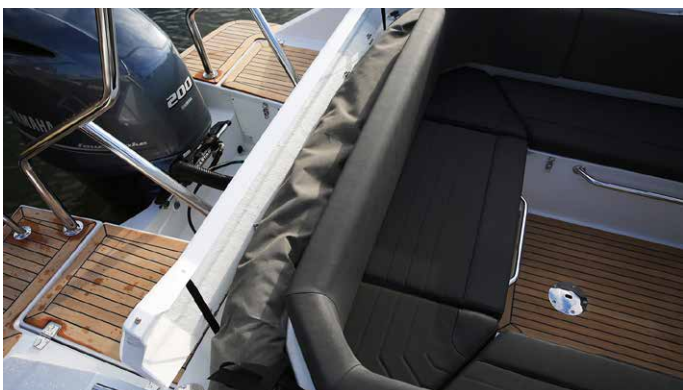

Kuomukotelosta kuomu on helppo ottaa käyttöön tarpeen vaatiessa.



FM331457 Vesihiihtokaari (lisävaruste).



Pöydän ympärillä tilaa riittää mukavasti seitsemälle henkilölle.



Hyvin suunniteltu ohjaamo. Karttaplotteri 9" on vakiovaruste. Kulku keulakannelle on helppoa.



Veneestä löytyy runsaasti säilytystilaa kaikille varusteille. Säilytystilojen kannet aukeavat myös patjat paikoillaan.



Aurinkotason patjat ovat vakiona. Apukuljettajan penkissä on käännettävä selkänoja.



Keulakajuutasta löytyy parivuode, istuin ja pöytäsyvennys. Läpikuultava ovi tuo valoa sisälle myös suljettuna.

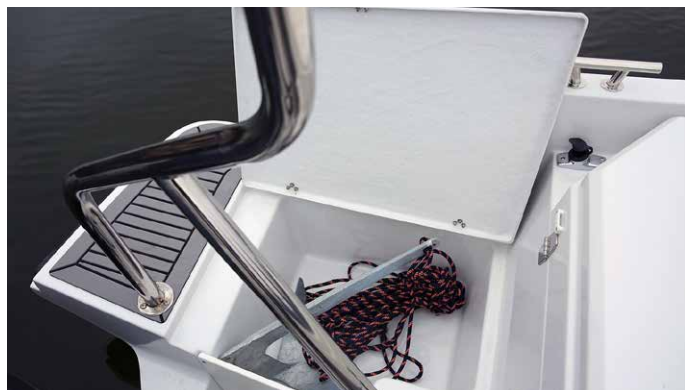

Takaa löytyy kaksi ankkuriboksia ja keulassa kolmas.



Lisäpatjojen avulla makuutila laajenee koko keulan kattavaksi.



FM332276 Tumma ohjauspulpetti (lisävaruste).  
Pulpetin vakioväri on valkoinen.



FM331748 Trimitasot indikaattorilla (lisävaruste).  
FM331929 Fusion äänentoistojärjestelmä (lisävaruste).



Apukuskin pulpetista löytyy käytännöllinen lokerikko pikku-  
tavaroille ja tyylikkääät mukinpidikkeet Finnmaster logolla.



FM331790 Vetojääkaappi & 2-akkujärjestelmä (lisävaruste).



LED-etuvalot kuuluvat vakiovarustukseen.



FM331726 Avattava kansiluukku (lisävaruste).  
Hyttysverkko kuuluu pakettiin.



FM331847 Avotilan pöytä (lisävaruste).  
Patjojen vakioväri Carbon.



FM331948 Avotilan patjasarja, Macadamia (lisävaruste).



FM331866 Avotilan tiikki (lisävaruste).



FM331747 Keulaportaat (lisävaruste).

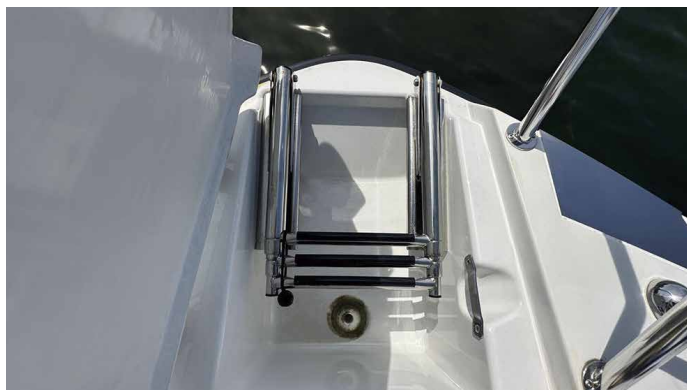

Keulaportaat on helppo ottaa käyttöön keulan ankkuribok-sista.



FM331862 Kansisuihku sis. vesitankki 39 litraa (lisävaruste).

**Kippari 5/2020:****Testivoittaja!**

"Yksi Finnmasterin onnistuneista uudistuksista on ollut askelmäärän vähentäminen peräkannella. Nyt tasolta harpataan takapenkille, jonka kummankin kulman kohdalta pehmuste voidaan kääntää syrjään."

"Finnmasterin ohjaamo nousee käsiuojalla kilpailijaansa paremmaksi. Näyttöön kuuluu myös kaikuluotain."

"Kun varsinaista vertailusta saadut arvosanat pistetään las-kuriin, ei diilin paremmuutta horjuta loppuyhteenvedon arvosanat. Tasaväkisyydestä huolimatta meillä on voittaja. Se on tällä kertaa Finnmaster T6."

"Finnmaster on onnistunut säilyttämään aimo annoksen ajattomuutta siitäkin huolimatta, että uusi T6 on selvästi erilainen kuin edeltäjänsä. Se ei edes yritä olla hetkellisten muotioikkujen mukaan sävelletty, vaan päälinjat nojautuvat koettuihin ratkaisuihin. Kajuutta tarjoaa parivuoteen ilman irtolevyjen kanssa rakentelua ja kulkuovi on asiallisen leveä. Läpikuultava ovi tuo valoa sisälle myös suljettuna ollessaan. T6:n runko on kuin perinteisessä vauhtiveneessä ja ajo-ominaisuudet kunnossa."

**www.totalvene.fi 12.9.2019:**

"Myös T6-mallin keulakajuutan tilaratkaisu on luokassaan poikkeuksellinen, sillä siihen on onnistuttu sovittamaan samaa toiminnallisuutta kuin isommissa T-malleissa."

**Motorboat Owner March 2020:**

"Just as a good sportsboat should be, the handling was fun and easy with light, precise steering and good hull manners whatever manoeuvre we tried to pull."

"Overall, both models are great driver's boats, and both punch above their weight when it comes to handling and comfort. I would go as far as say that, pound for pound, the T6 may even be the best of the T-series in this respect, and that is praise indeed as the other models are excellent in their own right."

"Both of these boats are excellent at what they do. The choice of which one to go for will most likely be decided by the requirements for overnight accommodation, or some daytime shelter. The standard equipment, on both models, is particularly impressive and leaves you with very few choices to make, when it comes to optional extras."

"The best thing about these boats though, is that you know you are getting that legendary Finnish build quality."

**Venemestari 10/2020:**

"Laatuvaikutelmaltaan R6 ja T6 ovat hyviä, ja Finnmasterin pyrkimys keskitasoa tyylikkäämpään kokonaisuuteen on nähtävissä ja aistittavissa. Viihtyisyyteen ja toiminnallisuuteen on selvästi panostettu ja siinä on pääsääntöisesti myös onnistuttu. Hinnatkin on painettu tarkasti kilpailijoiden tasolle."

"Kun katseet kääntyvät reilu kuusimetkisten bowriderien tai daycruiserien luokkaan, on Finnmasterilla sanansa sanottavana. Sekä R6 ja T6 kuuluvat luokkiensa kärkivaihtoehtoihin."



# R6

## Tekniset tiedot

Pituus:	6,33 m
Leveys:	2,31 m
Syväys (runko):	0,40 m
Paino:	1050 kg
Henkilömäärä:	6
Moottori:	130–200 hv
Polttoainetankin tilavuus	132 l
Kategoria:	C
Rungon v-kulma:	18°

## Testitulokset

### Yamaha F200GETX

Hiö	RPM	nopeus/s	l/h	l/mpk
2	5900	46,6	75,1	1,6
2	5500	44,2	64,5	1,5
2	5000	40,1	48,2	1,2
2	4500	35,7	36,1	1,0
2	4000	31,1	28,5	0,9
2	3500	25,5	21,3	0,8
2	3000	20,2	16,0	0,8

Potkuri: 68F - Reliance 13 3/4 x 19

## Vakiovarusteet

- Karttaplotteri, 9"
- Monitoimimittarit
- Hydrauliohjaus
- Tuulilasinpyyhkijät, 2 kpl
- MarineMat avotilaan
- Kuomu
- Kuomukotelo
- Patjasarja, Silvertex Carbon
- Aurinkotasoa taakse
- Kuljettajan istuin liukukiskoilla
- Istuimen suojahuppu
- Apukuskin penkissä kääntyvä selkänoja
- Lukittava hansikaslokeri
- Lukittavat säilytystilat SB & BB konsolien alla
- Avattava tuulilasi & ovi tuulilasin alla
- Haponkestävät kaiteet, mustat
- Ankkuriboksit, 3 kpl
- Uimatasot & uimaporras
- LED-etuvalot
- LED-kulkuvalot
- Sammutin
- Automaatti pilssipumppu
- 12 V sähköän ulosotto
- USB sähköän ulosotto
- Mukinpidikkeet
- Lepuuttajat, 4 kpl
- Lepuuttajien suojuukset
- Lepuuttajan koukut, 4 kpl
- Knaapit, 4 kpl
- Lipputangon pidike
- Valkoinen runko

## Lisävarusteet

- Simrad VHF/AIS
- JL Audio äänentoistojärjestelmä
- Fusion äänentoistojärjestelmä
- Trimmitasot automaatiikalla
- Trimmitasot indikaattorilla
- 2-akkujärjestelmä
- Vetojääkaappi & 2-akkujärjestelmä
- Plasdeck avotilaan (vakio MarineMatin tilalle)
- Tumma ohjauspulpetti
- Satamapeitto, taakse
- Satamapeitto, keulaan
- Keulaportaati
- Vesihiihtokaari
- Avotilan pöytä
- Istuimen joustojalka 1 kpl
- Avotilan patjat, Macadamia (vakioväri Carbonin tilalle)
- Aurinkotasoa keulaan, Carbon
- Aurinkotasoa keulaan, Macadamia

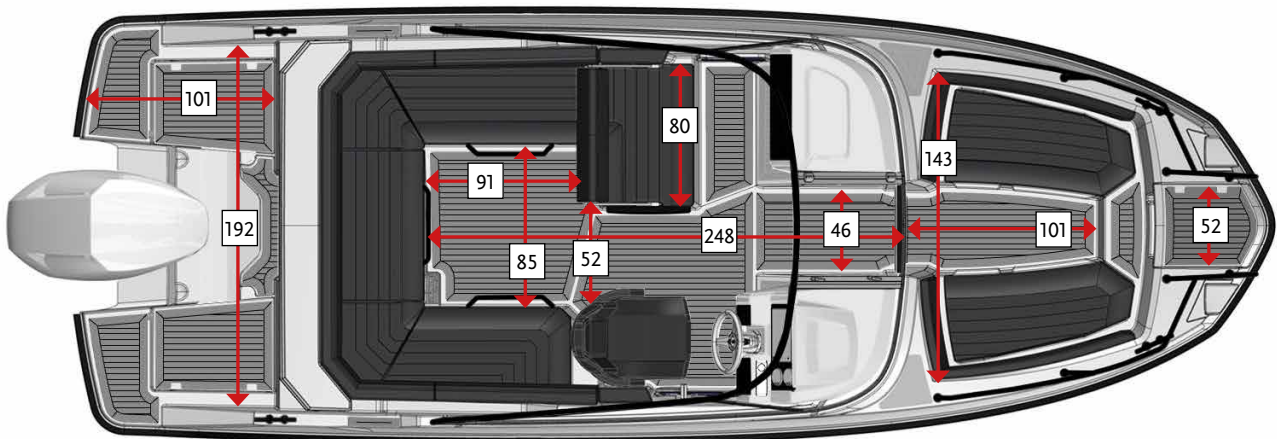

LED-etuvalot kuuluvat vakiovarustukseen.



Hyvin suunniteltu ohjaamo. Karttaplotteri 9" on vakiovaruste. Ohjauspulpetin vakioväri on valkoinen.



Lukittava hansikaslokero.



Sivulokeroissa on mukinpidikkeet, USB pistokkeet ja käytännölliset lokerikot pikkutavaroille.



Turvallinen kulku uimatasojen välillä kävelysillan kautta.



Takaa löytyy kaksi ankkuriboksia ja keulassa kolmas.



Mustat kaiteet, kahvat ja knaapit on valmistettu haponkestävästä teräksestä.



Veneessä liikkuminen on helppoa ja turvallista. Pulpettien sisällä on lisää säilytystilaa.

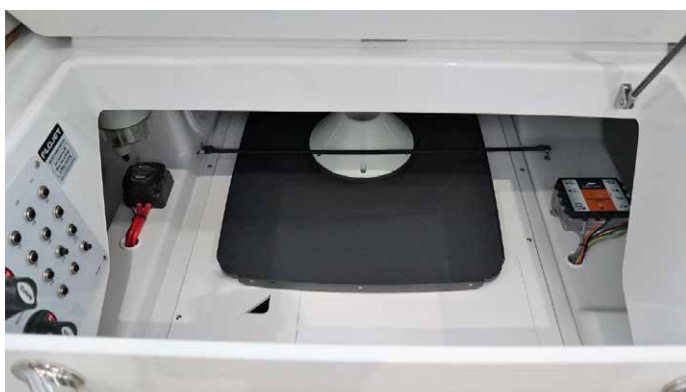

Veneestä löytyy runsaasti säilytystilaa kaikille varusteille. Säilytystilojen kannet aukeavat myös patjat paikoillaan ja kaasujouset pitävät ne avoinna.



Kuomu on vakiovaruste.



Kuomukotelosta kuomu on helppo ottaa käyttöön tarpeen vaatiessa.



Apukuljettajan penkissä on käännettävä selkänoja.



FM331720 Satamapeitto, keulaan (lisävaruste).



FM331719 Satamapeitto, taakse (lisävaruste).



FM331747 Keulaportaat (lisävaruste). Keulaportaat on helppo ottaa käyttöön keulan ankkuriboksista.



FM331748 Trimmitasot indikaattorilla (lisävaruste).  
FM331929 Fusion äänentoistojärjestelmä (lisävaruste).



FM331790 Vetojääkaappi & 2-akkujärjestelmä (lisävaruste).



FM331865 Vesihiihtokaari (lisävaruste).



FM332279 Tumma ohjauspulpetti (lisävaruste).



Keulassa sijaitsee toinen istuinryhmä.  
Penkkien alla on säilytystilaa.



FM331945 Aurinkotasoa keulaan, Macadamia (lisävaruste).



FM331946 Aurinkotasoa keulaan, Carbon (lisävaruste).



FM331944 Avotilan patjat, Macadamia vakioväri Carbonin tilalle (lisävaruste). FM331847 Avotilan pöytä (lisävaruste).



Aurinkotasoa patjat takana kuuluvat vakiovarustukseen. Patjojen vakioväri Carbon.

#### Motorboat Owner March 2020:

"Just as a good sportsboat should be, the handling was fun and easy with light, precise steering and good hull manners whatever manoeuvre we tried to pull."

"Overall, both models are great driver's boats, and both punch above their weight when it comes to handling and comfort."

"Both of these boats are excellent at what they do. The choice of which one to go for will most likely be decided by the requirements for overnight accommodation, or some daytime shelter. The standard equipment, on both models, is particularly impressive and leaves you with very few choices to make, when it comes to optional extras."

"The best thing about these boats though, is that you know you are getting that legendary Finnish build quality."

#### Venemestari 10/2020:

"Laatuvaikutelmaltaan R6 ja T6 ovat hyviä, ja Finnmasterin pyrkimys keskitasoa tyylikkäämpään kokonaisuuteen on nähtävissä ja aistittavissa. Viihtyisyyteen ja toiminnallisuuteen on selvästi panostettu ja siinä on pääsääntöisesti myös onnistuttu. Hinnatkin on painettu tarkasti kilpailijoiden tasolle."

"Kun katseet kääntyvät reilu kuusimetkisten bowriderien tai daycruiserien luokkaan, on Finnmasterilla sanansa sanottavana. Sekä R6 ja T6 kuuluvat luokkiensa kärkivaihtoehtoihin."

#### Båtmagasinet 1/2020:

"Finnmaster R6 er en klassisk bowrider med åpen uteplass foran vindskjermen, og en komfortabel passasje via konsollene gjennom hele båten fra for til akter. Båten er veldisponert og et sterkt alternativ i et populært segment."

#### Båtliv 2/2020:

"Båda dessa nya modeller har en mycket elegant design, de är perfekta i sjön även med största motorstyrkan och är mycket välutrustade som standard."

#### Hamnen.se 4.1.2023:

"Med detta sagt är Finnmaster R6 likväl en bra sjöbåt som kommer med en stor portion körglädje utan att det för den skull går ut över säkerheten eller stabiliteten. Tvärt om upplevs den som föredömligt stabil och förlåtande."



## Tekniset tiedot

Pituus:	5,60 m
Leveys:	2,27 m
Syväys (runko):	0,40 m
Paino:	650 kg
Henkilömäärä:	6
Moottori:	60-100 hv
Polttoainetankin tilavuus:	102 l
Kategoria:	C
Rungon v-kulma:	18°

## Testitulokset

Mercury F100

hlo	RPM	kn	l/h	l/mpk
2	5730	35,0	33,6	1,0
2	5500	33,5	31,4	0,9
2	5000	31,5	24,7	0,8
2	4500	28,0	23,0	0,8
2	4000	23,0	17,0	0,7
2	3500	19,4	13,0	0,7
2	3000	19,4	13,0	0,7

Potkuri: BlackMax 13,3 x 16

## Vakiovarusteet

- Karttaplotteri, 7"
- Monitoimimittarit
- MarineMat avotilaan
- Patjasarja, Silvertex
- Pyörivät istuimet liukukiskoilla
- Istuinten suojahuput
- Peräkuomu
- Kuomukotelo
- Tuulilasinpyyhkijä
- Kulkuvalot
- 2 x USB sähkön ulosotto
- Sammutin
- Pilssipumppu
- Kannellinen karttataso
- Mukinpidike
- Haponkestävät kaiteet, mustat
- Säilytystilat SB & BB konsolien alle
- Avattava tuulilasi & ovi tuulilasin alla
- Ankkuriboksit, 3 kpl
- Uimataso & uimaporras
- Lepuuttajan koukut, 4 kpl
- Lepuuttajan pidike
- Lepuuttajat, 4 kpl
- Lepuuttajien suojuukset
- Knaapit, 4 kpl
- Lipputangon pidike
- Valkoinen runko

## Lisävarusteet

- Simrad VHF/AIS
- Trimmitasot indikaattorilla
- Plasdeck avotilaan  
(vakio MarineMatin tilalle)
- Satamapeite, taakse
- Satamapeite, keulaan
- Avotilan pöytä
- Vesihiihtopaalu

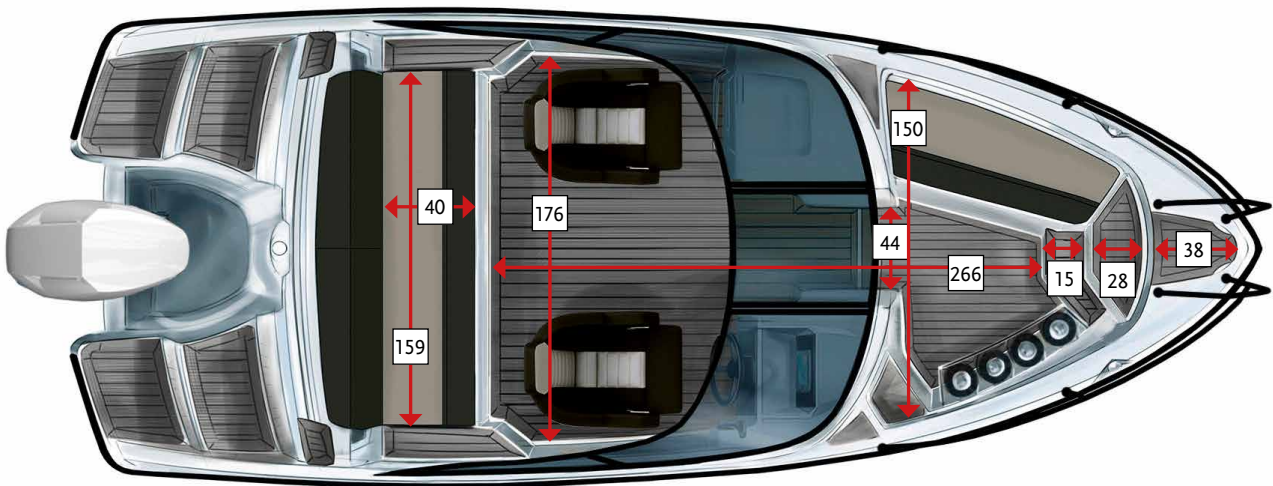

Peräkuomu kuuluu vakiovarustukseen.



Säilytyspaikka kuomulle löytyy takapenkin selkänojan takana sijaitsevasta kuomukotelosta.



Hyvin suunniteltu ohjaamo. Vakiona 7" karttaplotteri. Viiston jalkatilan ansiosta ajoasento on luonteva.



Tuolien suojahuput ovat vakiovarusteita.



Apukuljettajan pulpetista löytyy mukiteline ja kannellinen karttataso, joka pitää sisällään USB sähkön ulosoton.



Tilava keulakansi, jossa turvalliset askelmat. Lepuuttajat suojuksineen kuuluvat vakiovarustukseen.

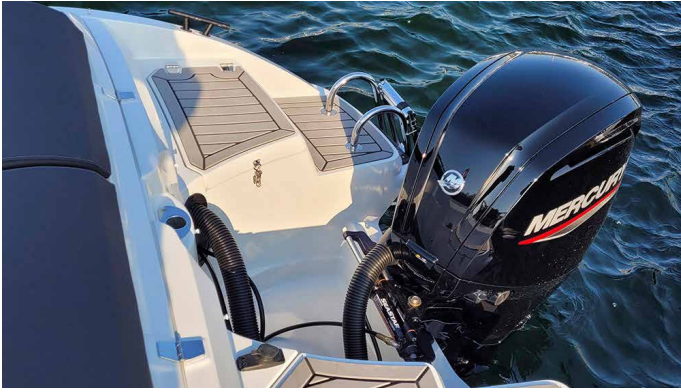

Tilava takakansi uimaportaalla ja kahdella ankkuriboksilla.

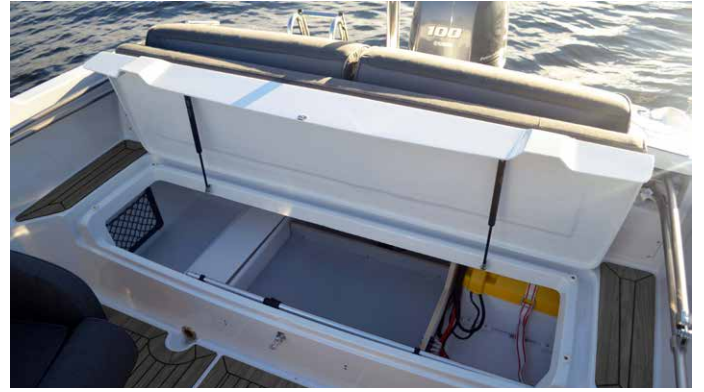

Takapenkin alta löytyy säilytystilaa. Kannen saa auki patjat paikoillaan ja kaasujousen ansiosta kansi pysyy auki.

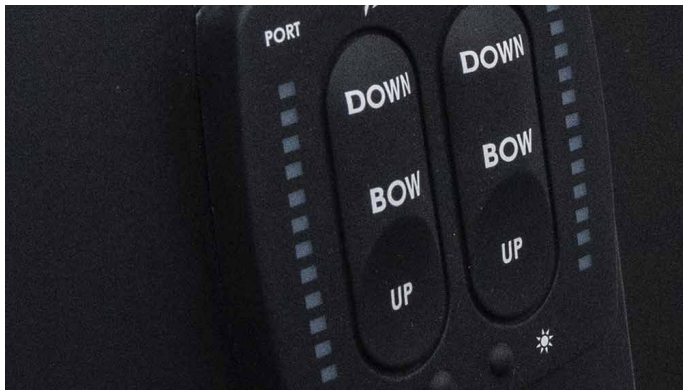

FM33043 Trimmitasot indikaattorilla (lisävaruste).



Kuljettajan tuulilasinyyhkijä on vakiovaruste.



FM33731 Vesihiihtopaalu (lisävaruste).



FM331486 Avotilan pöytä (lisävaruste). Tuolit ovat eteen- ja taaksepäin säädettävissä ja kääntyvät 360 astetta.



FM331166 Satamapeite, taakse (lisävaruste).



FM331167 Satamapeite, keulaan (lisävaruste). Kulkuväli on suojassa kolhuilta omassa syvennyksissään.

**Venemestari 6/2013:**

"Monet mieltävät bowrider-tyyppiset veneet edelleen eräänlaisiksi turhakkeiksi, joista käytännöllisyys on kaukana. Finnmaster 55 BR todistaa toista ja tekee se tyylillä."

"Finnmasteriin on erinomaisen helppoa kulkea ja tilaa on mukavasti sekä matkustajille että tavaroille. Matkustamo on suojaisampi kuin pulpettiveneissä ja helposti katettavissa lisävarustekuomulla."

"Hyvä ajettavuus ja yleinen tyylikkyys ovat kirsikat kakussa, joita kukaan tuskin panee pahakseen."

"Tarkka ohjaus, hanakka reagointi ohjausliikkeisiin ja moottoritrimmin säätämiseen sekä mukavasti aaltoja halkova runko tekivät ajamisesta helppoa ja hauskaa."

**Vi Båtgare 6/2013:****Testivoittaja!**

"Sjutumsnavigator, vindrutetorkare och hyfsad plats för benen gör Finnmasters förarplats till testens bästa."

"Så här ska det se ut! En åttakilosdrag går ned i ankarboxen utan problem."

"Förarplatsen är långt bekvämare än Nordkapps, med högre ruta och en ensam vindrutetorkare som håller ryksjön borta."

"Fem personer sitter bekvämt under gång och med hyggligt vindskydd. Vid lunchpausen kan man montera upp ett stadigt bord."

"Handskfack. Det håller mobiler och planbok torra från regn och ryksjö och er ett måste i en öppen båt. Finns ej på Nordkapp, Finnmasters är vattenskyddad men ej tät."

"Låsögla på fördäck. Både Nordkapp och Finnmaster har denna lilla men viktiga detalj. Sitter låsöglan istället i stäven måste du böja dig ned varje gång du ska låsa/låsa fast båten."

"Efter några sjömil fram och tillbaka i både båtarna överfalls jag av en känsla: Nordkapp bjuder på skojiga detaljer, Finnmaster bjussar på genomtänkta lösningar som funkar."

"Finnmaster generösa ankarlådor saknar finesser men här kan du lägga ned tiokilosankare."

"Men en blåsig sommandag, när passagerarna vill sitta bekvämt och skyddade från vinden och du vill se ut trots att kapellet är uppe? Då väljer jag Finnmaster 55 BR."

"Två bra båtar, men Finnmaster 55 BR tar hem matchen på mer genomtänkta detaljer."

**Vene 5/2014:**

"Finnmastereissa on panostettu helppoon liikkumiseen. Askelmia on eri puolilla venettä runsaasti. Tässä suhteessa veistämö on yksi edelläkävijöistä."

"BR oli johdonmukainen, helppo ja pehmeä ajettava. Sen alas laskettu keula leikkasi nätisti aallokkoa, jossa oli havaittavissa ensimmäiset vaahtopäät. Venettä ei saanut vaaralliseksi luokiteltaviin tilanteisiin vaikka kuinka rattia väärin väänsi."

"On helppo kuvitella, että 55 BR:n omistajat ovat tyytyväisiä monikäyttöiseen ja hyvännäköiseen valintaansa. Erityisesti ilahduttavaa on veneen vakaus."

**Vi Menn Båt 5/2013:**

"Skroget på 55 BR kjenner vi fra tidligere og er det samme som 55 SC. Det betyr et velkjørende skrog med komfortable egenskaper."

"Inredningen er ren og ryddig. Det beste er imidlertid at alt er godt gjennomtenkt og vi gir plusspoeng for en funksjonell innredning. Her har det vært et betydelig fremskritt de siste årene. Mindre og rimelige båter som Finnmaster 55 BR har fått langt bedre praktiske løsninger. Små, men viktige elementer som alle putene får plass i stuverommene, at puterknappene er lett tilgjengelig og enkle å feste, eller at du finner stigtrinn alle steder det er naturlig å sette føttene når du skal ut eller inn av båten."

"Helheten forsterkes av gode trinn ned mot badeplattformene på hver side av motorbrønnen og i trinnene er det gode stuverom for dregg og tauverk. I tillegg er kvaliteten på detaljløsningene blitt bedre. Det er kort sagt lettere å bruke båten og i vår langtestperiode var det ikke noe som gikk i strykker, løsnet eller vibrerte."

"De to regulerbare stolene har vippeputer i fronten, er gode å sitte i og kan dreies akterover for å lage en trivelig sittegruppe mot aktersofaen. Kalesjen ligger bak ryggputene, godt ute av veien og grei å håndtere. Hovedinntrykket av innredningen og detaljene er at dette er en funksjonell og meget godt gjennomtenkt båt"

"Båten cruiser sikkert og komfortabelt i normale marsjfartområder fra 20-30 knop og byr på sikre egenskaper under alle normale forhold. Den nøler heller ikke om den blir utfordret litt tøffere. Båten reagerer fint på motortrim og lar seg trimme godt ut av vannet på toppfart, eller du kan trimme inn og gå rolig mot krapp motsjø."

+ Gjennomført og praktisk innredning, velkjørende skrog, god finish



## Tekniset tiedot

Pituus:	6,33 m
Leveys:	2,31 m
Syväys (runko):	0,40 m
Paino:	1000 kg
Henkilömäärä:	7
Moottori:	115-150 hv
Polttoainetankin tilavuus:	132 l
Kategoria:	C
Rungon v-kulma:	18°

## Testitulokset

Mercury Racing 150R

hlö	RPM	kn	l/h	l/mpk
2	5900	42,8	62,0	1,4
2	5500	40,5	55,0	1,4
2	5000	37,0	41,0	1,1
2	4500	33,0	32,0	1,0
2	4000	29,3	25,0	0,9
2	3500	25,0	20,0	0,8
2	3000	20,0	15,6	0,8

Potkuri: Enerzia - 14,5 x 17

## Vakiovarusteet

- Karttaplotteri, 9"
- Monitoimimittarit
- Hydrauliohjaus
- MarineMat avotilaan
- Patjasarja, Silvertex
- Pyörivät istuimet liukukiskoilla
- Istuinten suojahuput
- Pulpetin suojahuppu
- Takapenkin suojahuppu
- Kulkuvalot
- LED-valot keulaan
- 1 x 12 V sähkön ulosotto
- 1 x USB sähkön ulosotto
- Lukittava hansikaslokero
- Suuri säilytystila ohjauspulpetin alla
- Mukinpidikkeet, 4 kpl
- Sammutin
- Automaatti pilssipumppu
- Haponkestävät kaiteet, mustat
- Ankkuriboksit, 3 kpl
- Uimataso & uimaporras
- Lepuuttajien kaide
- Lepuuttajat, 4 kpl
- Lepuuttajien suojuukset
- Knaapit, 4 kpl
- Lipputangon pidike
- Valkoinen runko

## Lisävarusteet

- Simrad VHF/AIS
- JL Audio äänentoistojärjestelmä
- Fusion äänentoistojärjestelmä
- Trimmitasot automaatiikalla
- Trimmitasot indikaattorilla
- Plasdeck avotilaan  
(vakio MarineMatin tilalle)
- Ajokuomu
- Vesihiihtokaari
- Avotilan pöytä
- Keulaporras
- Tumma ohjauspulpetti
- Istuimen joustojalka 2 kpl
- Aurinkotasoa keulaan

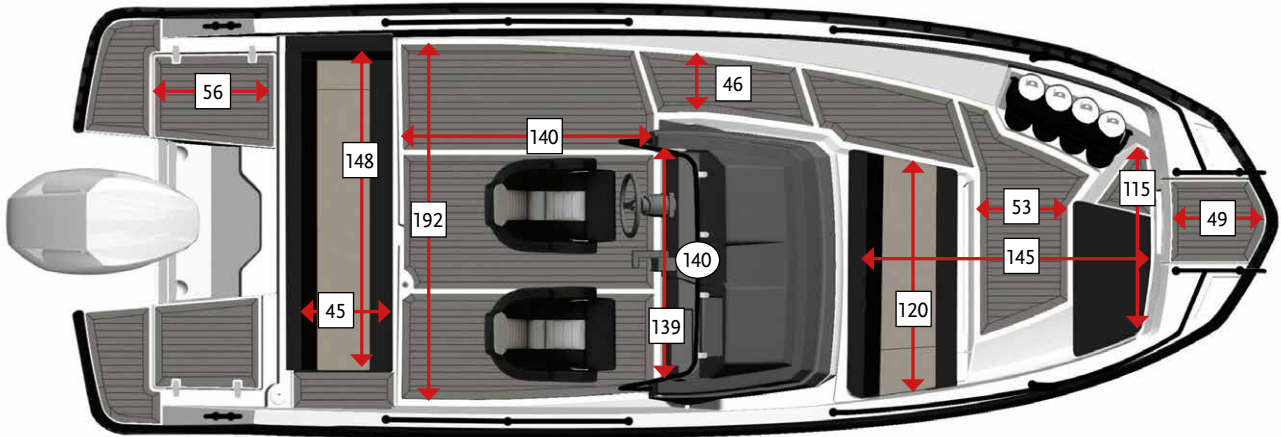

Kuljettaja istuu keskellä venettä, mikä on eduksi painojakau-  
man kannalta yksin ajettaessa. Plotteri 9" on vakiovaruste.



Hansikaslokerossa on paikka USB sähkön ulosotolle.



Offshore-tuolit ovat pyörivät 360° ja pituussuunnassa sää-  
dettävät. Viiston jalkatilan ansiosta ajoasento on luonteva.



Ohjauspulpetin suojahuppu, vakiovaruste.



Tuolien suojahuput, vakiovarusteita.



Takapenkin suojahuppu, vakiovaruste.



Askelmat takapenkin molemmilla sivuilla säästävät pehmusteita.



Käytännöllinen paikka lepuuttajille, neljä lepuuttajaa sekä lepuuttajien suojukset ovat vakiovarusteita.



Takapenkin alla on suuri säilytystila. Luukun saa auki patjat paikoillaan ja erikoissaranoiden ansiosta se pysyy avoinna.



Takaa löytyy kaksi tilavaa ankkuriboksia.



Ohjauspulpetin alla on erittäin suuri säilytystila, jonne pääsee pulpetin sivulta ja edestä penkin alta.



Keulasta löytyy ankkuriboksi. Mustat kaiteet, kahvat ja knaapit on valmistettu haponkestävästä teräksestä.



FM331747 Keulaportaat (lisävaruste) on helppo ottaa käyttöön keulan ankkuriboksista.



LED -valot keulaan ovat vakiovarusteita.



FM331865 Vesihiihtokaari (lisävaruste).

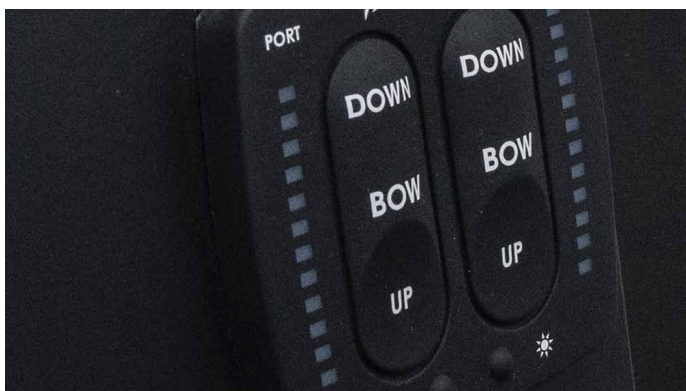

FM331343 Trimmitasot indikaattorilla (lisävaruste).



FM332282 Tumma ohjauispulpetti (lisävaruste).  
Pulpetin vakioväri on valkoinen.



FM331456 Avotilan pöytä (lisävaruste).



FM331647 Aurinkotaso keulaan (lisävaruste).  
Patjan säilytys pulpetin sisällä.



FM331747 Keulaporras (lisävaruste).



FM331648 Ajokuomu (lisävaruste).  
Takaosa ja sivut ovat irrotettavissa vetoketjujen ansiosta.

**Venemestari 5/2017**

"Ajettavuutta leimaa muutoinkin helppous. S6 tottelee nöyrästi ohjausta ja trimmaantuu tarkasti."

"S6:lla on eittämättä avuja mainioksi ulkoilmaihmissen päiväretkiveneeksi. Se on monin tavoin vastaavan kokoisia bowridereita avoimpi: tilat tuntuvat väljemmiltä, mutta olosuhteetkin tulevat iholle."

"Norjalaiskollegat olivat veneestä viime syksyn ensitesitilaisuudessa sen verran innoissaan, että povailivat siitä luokkansa myydyintä."

**Vene 1/2017**

"Linjoiltaan S6 vastaa nykyaikaisia trendejä."

"Ohjauspulpetti on niin iso, että varmasti kaikelle tarpeelliselle on paikkansa."

"Perän avotilassa istutaan kuin suuremmassakin veneessä."

"Suurta tuulilasia kiertää kaide, josta myös on helppo ottaa tukea kulkiessa. Muutenkin S6:ssa on kiinnitetty huomiota kulkemiseen. Askelmia on riittävästi ja sopivissa kohdin, samoin kaiteita."

"Kuljettaja istuu keskellä venettä ja hänen edessään on tila kiitettävän kokoiselle (9 tuumaa) karttaruudulle."

**Boote-magazin.de 14.5.2018**

Our test boat is the Finnmaster S6, a 6-metre sports boat with a console steering position (roughly amidships), which offers plenty of space for the crew in the bow and stern - up to eight people are permitted. They sit aft on a bench that runs across the entire width of the boat and in the bow on a seating area on the starboard side that can be converted into a sunbed.

The upholstery is moderately firm and can be fastened with press studs. A table which, together with the swivelling driver and passenger seats and the rear bench, turns the aft cabin into a cosy corner for socialising is available for an extra charge. If you want to keep drinks and snacks cool, you can also order a portable (18 litres) or permanently installed (30 litres) cooling unit.

You can get into the refreshing water via a split bathing platform with self-draining stowage boxes under the lid. On the starboard side is the approximately 0.25 m wide bathing ladder with curved handrails on both sides (like a ladder in a swimming pool), which guarantees easy ascent and descent.

If you want to tow wakeboarders or similar behind you, you can attach the line to the trailer eyelets with a so-called Hahnepot. The version on our test boat is even more professional. A special water ski bracket is available here, but costs extra.

**Båtmagasinet 11/2016**

"Sjøegenskapene er trygge og forutsigbare, og hele konstruksjonen er kompakt og inngir et solid inntrykk."

**Motor Boat Owner March 2018:**

"The Finnish really know a thing or two about building safe commuter boats. The S6 is no exception"

"The S6 offers a very simple recipe and is a nicely designed boat with a deep, safe cockpit, comfortable seating for up to eight and a very practical and sociable layout."

"A great family day boat with safe and practical features and a good driving experience."

**Vi Menn Båt oktober 2016**

"DETTE KAN BLI EN BESTSLEGER"

"En familievennlig og veksjørende konsollbåt er Finnmasters store nyhet for 2017. En gunstig pris sørger for at S6 fort kan bli en hit i det norske båtmarkedet."

"Finnmaster S6 er en vellykket seksmeters konsollbåt med god spredning på egenskapene. Det er bra plass og fine sitteløsninger om bord, dessuten finner du mange praktiske detaljer som gjør båtlivet enklere. Kombiner det med solide grunnegenskaper og en hyggelig inngangsbillett, så skjønner du hvorfor dette kan bli et vanlig syn på fjorden de neste årene."

**Båtnytt 1/2017**

"Välbygd, sportig och månsidig. Finnmaster S6 är en smart och genomtänkt skärgårdsbåt där det starkaste kortet sitter i den centralt placerade förarplatsen."

"Längden på dryga 6 meter har utnyttjats väl och en rad praktiska lösningar ger båten det där lilla extra, som ofta är svart att lyckas till."

"Jag kommer snart att sända en tacksam tanke till konstruktören för att S6 begåvats med en ovanlig hög och välutformad vindruta."

"S6 är en lättkörd båt där jag skulle våga placera mina barn bakom ratten utan att vara orolig för obehagliga överraskningar."

**Båtmagasinet 8/2017**

"Visse detaljer, som plant annet de noe lengre badeplattformene, gjør at S6 oppleves som hakket mer brukervennlig enn Flipperen."

"Dette er en soklar favoritt i dette segmentet, som tidligere var dominert av Yamarin. Båten har alt man forventer å finne i den drøye seks meter lang landstedbåt med midkonsoll. Her er løsningene designet med tanke på enkel og bekymringsfri bruk, og ikke minst enkelhet når båten skal brukes hyppig som transportmiddel."

**Båtliv 2/2018**

"Båten har allt man förväntar sig att finna i den drygt 6 m lång båt med mittpulpet. Lösningarna är designade för enkel och bekymringsfri användning."

"Den stora pulpeten är placerad off-center mot styrbords sida, med gott om plats om babord. Det är enkelt att röra sig ombord. I aktern finns en komfortabel sittbänk med en stor lucka ner till stuvutrymmet."



# S5

## Tekniset tiedot

Pituus:	5,60 m
Leveys:	2,27 m
Syväys (runko):	0,40 m
Paino:	650 kg
Henkilömäärä:	6
Moottori:	60-100 hv
Polttoainetankin tilavuus:	102 l
Kategoria:	C
Rungon v-kulma:	18°

## Testitulokset Yamaha F100 FETL

hlö	RPM	kn	l/h	l/mpk
2	5900	36,3	38,7	1,07
2	5500	34,5	30,7	0,89
2	5000	30,8	23,2	0,75
2	4500	26,8	17,7	0,66
2	4000	22,7	15,0	0,66
2	3500	12,7	12,8	0,69
2	3000	7,4	10,5	0,83

Potkuri: 6FP - Talon SDS 13 1/8 x 17-K

## Vakiovarusteet

- Karttaplotteri, 7"
- Monitoimimittari
- MarineMat avotilaan
- Patjasarja, Silvertex
- Pyörivät istuimet liukukiskoilla
- Istuinten suojahuput
- Pulpetin suojahuppu
- Kulkuvalot
- 1 x USB sähkön ulosotto
- Kannellinen karttatasa
- Mukinpidikkeet, 2 kpl
- Sammutin
- Pilssipumppu
- Haponkestävät kaiteet, mustat
- Ankkuriboksit, 3 kpl
- Uimataso & uimaporras
- Kuomukotelo
- Lepuuttajien pidike
- Lepuuttajat, 4 kpl
- Lepuuttajien suojuukset
- Knaapit, 4 kpl
- Lipputangon pidike
- Valkoinen runko

## Lisävarusteet

- Simrad VHF/AIS
- Trimmitasot indikaattorilla
- Plasdeck avotilaan  
(vakio MarineMatin tilalle)
- Peräkuomu
- Vesihiihtopaalu
- Avotilan pöytä

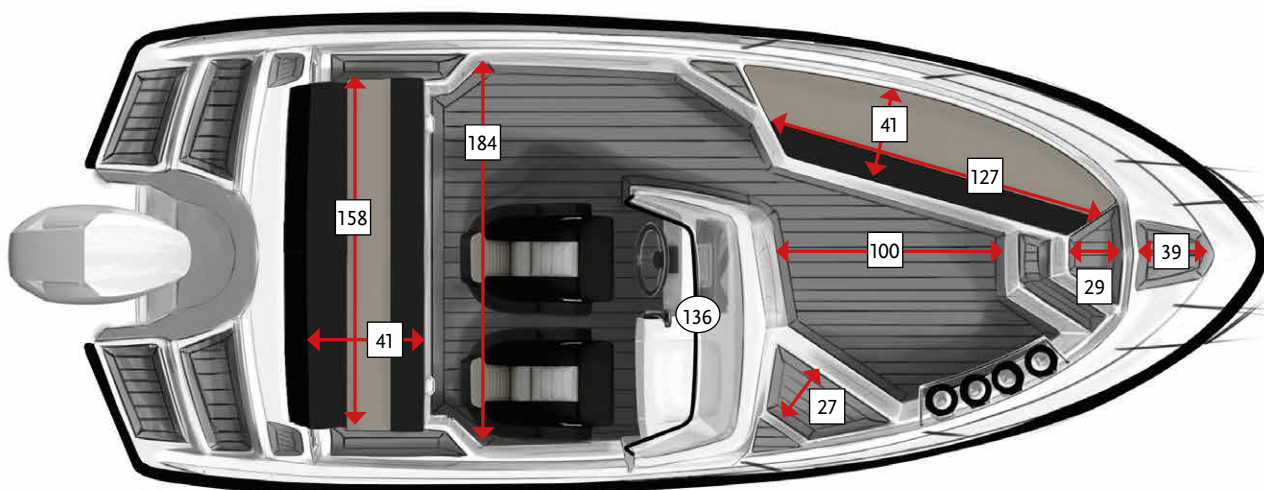

Kuljettaja istuu keskellä venettä, mikä on eduksi painojakuman kannalta yksin ajettaessa.



Leveä ja korkea tuulilasi antaa hyvän suojan myös takapenkillä istuville. Karttaplotteri (7") on vakiovaruste.



Tilava keulakansi, jossa turvalliset askelmat. Lepuuttajat suojuksineen kuuluvat vakiovarustukseen.



Pyörivät istuimet ovat pituussuunnassa säädettävissä. Viiston jalkatilan ansiosta ajo on luontevaa.



Pulpetin ja tuolien suojahuput ovat vakiovarusteita.



Kannellisen karttatason sisältä löytyy USB pistoke.



Tilava takakansi uimaportaalla.



Takana sijaitsee kaksi tilavaa ankkuriboksia.



Takapenkin selkänojan takana sijaitsevasta kuomukotelosta kuomu on helppo ottaa käyttöön tarvittaessa



FM331649 Peräkuomu. (lisävaruste).  
Takaosa ja sivut on irrotettavissa vetoketjujen ansiosta.



Kulkuvalot suojassa kolhuilta omassa syvennyksissä.



FM331486 Avotilan pöytä (lisävaruste).



FM33731 Vesihiihtopaalu (lisävaruste).

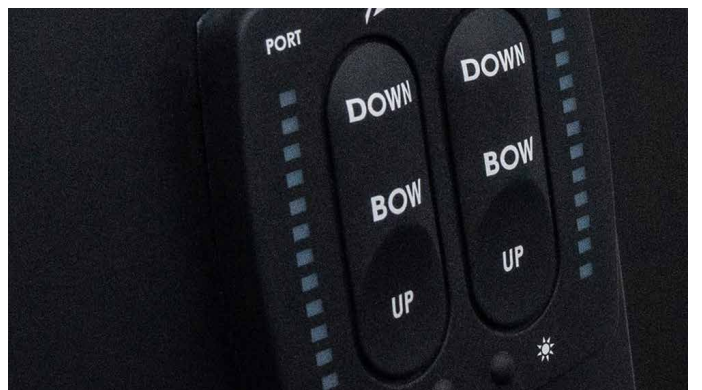

FM33043 Trimmitasot indikaattorilla (lisävaruste).

**Kippari 8/2010:**

"Viimeistelyssä on pyritty kiinnittämään huomiota pieniin, jokapäiväisiä toimia helpottaviin yksityiskohtiin. Näitä ovat mm. takapenkin pehmusteen päätyminen ennen sisälaittaa niin, että penkille jää juuri jalan mentävä pehmustamaton astinpinta, jotta kangaspintaa ei tarvitse talloa veneestä poistuttaessa ja siihen mennessä. Vastaavanlainen astinpinta löytyy molempien mallien pulpettien yhteydestä, joten kulkeminen veneeseen styyrpuurinkin puolelta on helppoa."

"Finnmaster 55 SC on kokoisekseen varsin toimiva ja monipuolinen pulpettivene, joka tulee toimeen jo kohtuullisella teholla. Suurimmalla suositellulla mittasimme noin 36 solmua huippunopeutta."

"Kun kuljettaja istuu vasemmassa tuolissa, on tasapaino hyvä yksinkin ajettaessa. Kuljettajalla ei ole muutenkaan liiemmin aihetta valituksiin. 55 SC tarjoaa kokoisekseen varsin miellyttävän ajettavuuden ja järkevät tilat ainakin viidelle matkantekoon."

"Tunnelma pulpetin takana on intiimi, mutta mukavuus silti hyvä ja iso muovi-ikkuna antaa hyvän suojan."

"Vakiovarusteisiin kuuluva lepuutinteline on mainio."

"Sivuvalojen upotus kanteen vähentää merkittävästi niiden vaurioriskiä."

"Kaasujouset tekevät 55 SC:n säilytystilan käytöstä mukavaa. Selkänojan takana on kannellinen kotelo kuomulle, jollaisen voi hankkia lisävarusteena."

"Polttoaineen täyttö on köysilaatikon kannen alla ja näin se on mahdollista helposti lukita bensavarkaiden varalta."

**Vi Båtgare 2/2011:**

"Finnmaster 55 SC bjuder på en härlig körupplevelse, den är välplanerad och perfekt avvägd för sin 100-hästare."

"Det första som slår mig är att Finnmaster 55 SC känns fräsch och modern jämfört med många konkurrenter. Det syns på allt från grafiken och dynorna till ergonomin. För första gången ligger man före den gamla kombattanten Yamarin, som med sin motsvarande 56 SC inte når upp till Finnmasters standard."

"Jag kör som en bindgalning med Finnmaster 55 SC. Kastar runt den, tvärsvänger i full fart, försöker flyga över vågtopparna. I mina anteckningar har jag skrivit "Den är som en gokart. Skitkul" Båten är trygg och mycket trimvänlig – den går högt i vattnet när ja drar på."

"Förarplatsen får godkänt för ergonomin. Reglaget sitter rätt, fötterna har bra stöd och stolen är skön."

"Kapellgaraget är också det i sin ordning och de smarta instegen gör det säkert att ta sig ut till badbryggan. Och det är just aktern som gör 55 SC till en vinnare hos småbarnsfamiljen, här har du gott om plats att sitta bakom och hålla i barnen mellan de plaskar med benen. Det känns tryggt och mysigt."

**Vene 1-2/2011:**

"Ulkonäöltään modernissa Finnmasterissa on erittäin helppo liikkua. Veneeseen pääsee poikkeuksellisen vaivattomasti kaikista suunnista."

"Uusi Finnmaster on joukon tyylikkään ja tarjoaa prameimmat puitteet huviajeluun. Veneeseen nousu ennen kaikkea styyrpuurin laidalta on onnistuttu tekemään niin helpoksi, että vastaavaan ratkaisuun päätynevät tulevaisuudessa myös kilpailijat."

**Kliikk.no 29.10.2010:**

"En god fotplate og to enkle, men behagelige sportsstoler avslutter inntrykket av en meget vellykket førerplass."

"Vi synes også det er strålende at luken kan åpnes skikkelig selv med putene på plass."

"Ikke alle båter på denne størrelsen er like artige å kjøre når motoren blir såpass stor og toppfarten passerer 37 knop. Men Finnmaster 55 SC har ingen problemer med å takle verken motor eller fart. Det går stødig og skroget svarer fint når farten stiger. Når du trimmer motoren ut for å få opp enda et par knop til, nærmest flyr båten bortover vannet. Om du ikke er veldig opptatt av fart vil båten helt sikkert passe godt til Yamahas nye F70, en lettvektsmotor på 70 hk."

"Med en hyggelig pris og behagelige sitteplasser er Finnmaster 55 SC en bra familiebåt. Vi liker de praktiske detaljene om bord, og at produsenten sørger for sikre egenskaper i sjøen selv med maksimal motorstørrelse på hekken."

**Båtnytt 4/2011:**

"Priset för bästa invändiga planering går till Finnmaster 55 SC som har en mycket genomtänkt inredning. Här har man verkligen planerat för att ta sig fram för till akter på ett smart sätt."

"Den breda fotplattan, handräcken runt vindrutan och sikten från förarplatsen får däremot högsta betyg."

## YOUR SOURCE TO SPARE PARTS

ACCOUNT

## AFTER-SALES LIKE A BREEZE

Welcome to the Dealer OnLine e-shop!

Dealer OnLine is your personal platform for spare parts information and ordering from Finnmaster Boats Oy. Find boat-specific spare parts information based on Your customer's boat model. It simplifies the ordering process and increases the efficiency of your spare parts logistics 24/7.

With Dealer OnLine, searching for spare parts, requesting a quote, managing warranty claims and ordering is fast and easy.

We are continuously developing the site and take feedback very seriously.

## HOW TO GET ACCESS

Please contact the Finnmaster After-sales team.



## AFTER-SALES:

Spare parts: spareparts@finnmaster.fi

Warranty: warranty@finnmaster.fi

Jos sinulla ei ole vielä DealerOnline-tiliä, laita viestiä meille osoitteeseen: spareparts@finnmaster.fi niin autamme sinut alkuun.

## SPARE PARTS

Täältä löytyvät veneiden varaosat luokiteltuna malleittain ja tuoteryhmittäin.

Klikkaamalla tuotetta voit tilata haluamasi tuotteen suoraan verkkokaupasta.

## BOATS

Tästä osiosta löydät nykyiset ja jo tuotannosta poistuneet Finnmaster, Husky ja Grandezza veneet. Olemme koonneet tänne kattavan tietopaketin veneistä mm.

- omistajan käsikirjat eri kielillä
- tuotekortit
- vesilinjapiirrustukset
- karttaplotterien asennuskoot
- tekniset mitat
- venelehtien testit

## WARRANTY

Täältä löydät sekä ohjeet takuuasioiden käsittelyä varten että lomakkeen, jota käyttämällä voit ilmoittaa reklamaatiosta.

## MARKETING

Täältä löydät monenlaista materiaalia markkinoinnin tueksi, esim.

- tuoteinfo
- graafinen ohjeisto
- julisteet ja tuotetaulut
- logot
- kuvagalleria
- mainospohjat
- rollupit
- väritystehtävät
- webbibanerit
- tilauskaavakkeet

## CONTACT INFO

Täältä löydät jälkimarkkinointia, myyntiä ja markkinointia hoitavien henkilöiden yhteystiedot.

## PRODUCT UPGRADE IDEA FORM

Pyrimme jatkuvasti parantamaan tuotteitamme, joten asiakkaidemme ja jälleenmyyjiemme palaute ja ehdotukset ovat meille erittäin tärkeitä. Tänne voit kirjoittaa miten voimme tehdä veneistämme vieläkin parempia ja käyttäjäystävällisempiä.

FINNMASTER

